

**MINISTERIO DE SALUD
PROGRAMA INTEGRADO DE SALUD II
CONTRATO DE PRÉSTAMO BID 3608/OC-ES
UNIDAD DE GESTIÓN DEL PROGRAMA**

**BANCO INTERAMERICANO DE DESARROLLO
PRESTAMO BID 3608/OC-ES**

COMPARACIÓN DE PRECIOS N° PRIDESII-281-CP-O-MINSAL

CONTRATACIÓN EJECUCIÓN DE OBRAS:

“OBRAS DE MEJORA DE SISTEMAS DE MANEJO AMBIENTAL EN 30 ESTABLECIMIENTOS DE SALUD DEL MINISTERIO DE SALUD, DE LOS DEPARTAMENTOS DE SONSONATE Y AHUACHAPÁN”

San Salvador, 16 de septiembre de 2021

INDICE GENERAL

SECCIÓN 01: CARTA DE INVITACIÓN A PRESENTAR OFERTA

SECCIÓN 02: DOCUMENTOS DE SELECCIÓN: COMPARACIÓN DE PRECIOS

SECCIÓN 03: ESPECIFICACIONES TÉCNICAS (Ver anexo adjunto)

SECCION 04: FORMULARIOS PARA PRESENTACION DE OFERTAS

Formulario 01 - Formulario de Presentación de la Oferta

Formulario 02 – Datos generales del oferente

Formulario 03 – Cronograma valorado de trabajos

Formulario 04 - Declaración de Mantenimiento de la Oferta

Formulario 05: Experiencia Específica del Oferente

Formulario 06: Disponibilidad del Equipo

Formulario 07: Personal Principal Propuesto – Curriculum Vitae

SECCIÓN 05: PLAN DE OFERTA (Ver anexo adjunto)

SECCIÓN 06: PLANOS (Ver anexo adjunto)

SECCIÓN 07: MODELO DE CONTRATO Y GARANTÍAS

SECCIÓN 01: CARTA DE INVITACIÓN

Comparación de Precios N° PRIDESII-281-CP-O-MINSAL

“OBRAS DE MEJORA DE SISTEMAS DE MANEJO AMBIENTAL EN 30 ESTABLECIMIENTOS DE SALUD DEL MINISTERIO DE SALUD, DE LOS DEPARTAMENTOS DE SONSONATE Y AHUACHAPÁN”

San Salvador, 16 de septiembre de 2021

Señores

Presente.-

1. El Gobierno de la República de El Salvador ha suscrito el préstamo No. 3608/OC-ES con el Banco Interamericano de Desarrollo (BID) para financiar el costo del PROGRAMA INTEGRADO DE SALUD II, y se propone utilizar parte de los fondos de este préstamo para efectuar los pagos bajo el Contrato de: “OBRAS DE MEJORA DE SISTEMAS DE MANEJO AMBIENTAL EN 30 ESTABLECIMIENTOS DE SALUD DEL MINISTERIO DE SALUD, DE LOS DEPARTAMENTOS DE SONSONATE Y AHUACHAPÁN”.
2. La UNIDAD DE GESTIÓN DEL PROGRAMA por medio de su AREA DE ADQUISICIONES Y CONTRATACIONES (ACP/UGP), tiene el agrado de invitarle mediante un proceso por Comparación de Precios, para brindar la obra según proceso: COMPARACIÓN DE PRECIOS N° PRIDESII-281-CP-O-MINSAL denominado “OBRAS DE MEJORA DE SISTEMAS DE MANEJO AMBIENTAL EN 30 ESTABLECIMIENTOS DE SALUD DEL MINISTERIO DE SALUD, DE LOS DEPARTAMENTOS DE SONSONATE Y AHUACHAPÁN”. acuerdo a los lineamientos y Especificaciones técnicas que se adjuntan.
3. El procedimiento para la selección de las ofertas corresponde al procedimiento de “Comparación de Precios”, el cual se efectuará conforme a lo establecido en las Políticas para la Adquisición de Bienes y Obras financiados por el Banco Interamericano de Desarrollo (BID) GN-2349-15 y en los Documentos de Selección que se anexan.
4. El valor referencial total de: doscientos sesenta y cinco mil setecientos cincuenta y ocho 00/100 dólares de los Estados Unidos de América (US\$265,758.00).
5. Las ofertas deberán hacerse llegar a más tardar el día **18 de octubre de 2021** desde las 7:30 am hasta las 3:30 pm a la siguiente dirección: oficinas de la UNIDAD DE GESTIÓN DEL PROGRAMA, nivel tres, edificio del Instituto Nacional de la Salud, Urbanización Lomas de Altamira, Boulevard Altamira y Avenida Republica de Ecuador N° 33, San Salvador
6. Anexo encontrará los Documentos de la Comparación de Precios. Por favor informarnos por escrito de la recepción de esta invitación, y su intención de participar tan pronto la hayan recibido, al siguiente email: acp_ugp@salud.gob.sv

Atentamente,

Patricia Figueroa de Quinteros
 DRA. PATRICIA FIGUEROA DE QUINTEROS
 COORDINADORA UGP-PRIDESII



SECCIÓN 02: DOCUMENTO DE SELECCIÓN: COMPARACION DE PRECIOS

1. OBJETO DE LA CONTRATACIÓN Y ALCANCE DE LOS TRABAJOS

El presente proceso de selección tiene por objeto la: “OBRAS DE MEJORA DE SISTEMAS DE MANEJO AMBIENTAL EN 30 ESTABLECIMIENTOS DE SALUD DEL MINISTERIO DE SALUD, DE LOS DEPARTAMENTOS DE SONSONATE Y AHUACHAPÁN” de conformidad con las especificaciones técnicas descritas en la Sección 06 y se realizará bajo los procedimientos establecidos en las “Políticas para la Adquisición de Bienes y Obras Financiados por el Banco Interamericano de Desarrollo” versión GN-2349- 15

LOTE N°	DESCRIPCIÓN
1	AHUACHAPÁN
2	SONSONATE

2. INVITACIÓN Y DATOS BÁSICOS

El Gobierno de la República de El Salvador ha suscrito el préstamo No. 3608/OC-ES con el Banco Interamericano de Desarrollo (BID) para financiar el costo del PROGRAMA INTEGRADO DE SALUD II, en lo sucesivo “El COMPRADOR”, invita a empresas a presentar cotizaciones para la adquisición de las obras.

El nombre e identificación del Procedimiento es: N° PRIDESII-281-CP-O-MINSAL denominado “OBRAS DE MEJORA DE SISTEMAS DE MANEJO AMBIENTAL EN 30 ESTABLECIMIENTOS DE SALUD DEL MINISTERIO DE SALUD, DE LOS DEPARTAMENTOS DE SONSONATE Y AHUACHAPÁN”. El presente contrato será financiado con fondos provenientes del Préstamo del Banco Interamericano de Desarrollo, en lo sucesivo “el Banco”

En estos Documentos “día” significa día calendario. Excepto si específicamente se indica de manera diferente.

Para todas las comunicaciones y presentaciones que se originen en este procedimiento de selección los datos del COMPRADOR son: MINISTERIO DE SALUD-Contrato de Préstamo No. 3608/OC-ES, PROGRAMA INTEGRADO DE SALUD II.

Dirección: oficinas de la UNIDAD DE GESTIÓN DEL PROGRAMA, nivel tres, edificio del Instituto Nacional de Salud, Urbanización Lomas de Altamira, Boulevard Altamira y Avenida República de Ecuador N° 33, San Salvador.

Teléfono: 2591-8291

Email: acp_ugp@salud.gob.sv

Las ofertas deberán hacerse llegar desde las 7:30 am hasta las 3:30 pm a más tardar el día **18 de octubre de 2021**.

3. FUENTE DE LOS FONDOS

El Gobierno de la República de El Salvador ha suscrito el préstamo No. 3608/OC-ES con el Banco Interamericano de Desarrollo (BID) para financiar el costo del PROGRAMA INTEGRADO DE SALUD II, y se propone utilizar parte de los fondos de este préstamo para efectuar los pagos bajo el

Contrato de: N° PRIDESII-281-CP-O-MINSAL denominado “OBRAS DE MEJORA DE SISTEMAS DE MANEJO AMBIENTAL EN 30 ESTABLECIMIENTOS DE SALUD DEL MINISTERIO DE SALUD, DE LOS DEPARTAMENTOS DE SONSONATE Y AHUACHAPÁN”.

4. PRACTICAS PROHIBIDAS

4.1 El Banco exige a todos los Prestatarios (incluyendo los beneficiarios de donaciones), organismos ejecutores y organismos contratantes, al igual que a todas las firmas, entidades o individuos oferentes por participar o participando en actividades financiadas por el Banco incluyendo, entre otros, solicitantes, oferentes, proveedores de bienes, contratistas, consultores, miembros del personal, subcontratistas, subconsultores, proveedores de servicios y concesionarios (incluidos sus respectivos funcionarios, empleados y representantes, ya sean sus atribuciones expresas o implícitas), observar los más altos niveles éticos y denuncien al Banco todo acto sospechoso de constituir una Práctica Prohibida del cual tenga conocimiento o sea informado, durante el proceso de selección y las negociaciones o la ejecución de un contrato. Las Prácticas Prohibidas comprenden actos de: (i) prácticas corruptivas; (ii) prácticas fraudulentas; (iii) prácticas coercitivas; y (iv) prácticas colusorias y (v) prácticas obstructivas. El Banco ha establecido mecanismos para la denuncia de la supuesta comisión de Prácticas Prohibidas. Toda denuncia deberá ser remitida a la Oficina de Integridad Institucional (OII) del Banco para que se investigue debidamente. El Banco también ha adoptado procedimientos de sanción para la resolución de casos y ha celebrado acuerdos con otras Instituciones Financieras Internacionales (IFI) a fin de dar un reconocimiento recíproco a las sanciones impuestas por sus respectivos órganos sancionadores.

(a) El Banco define, para efectos de esta disposición, los términos que figuran a continuación:

(i) Una práctica corruptiva consiste en ofrecer, dar, recibir o solicitar, directa o indirectamente, cualquier cosa de valor para influenciar indebidamente las acciones de otra parte;

(ii) Una práctica fraudulenta es cualquier acto u omisión, incluida la tergiversación de hechos y circunstancias, que deliberada o imprudentemente, engañen, o intenten engañar, a alguna parte para obtener un beneficio financiero o de otra naturaleza o para evadir una obligación;

(iii) Una práctica coercitiva consiste en perjudicar o causar daño, o amenazar con perjudicar o causar daño, directa o indirectamente, a cualquier parte o a sus bienes para influenciar indebidamente las acciones de una parte;

(iv) Una práctica colusoria es un acuerdo entre dos o más partes realizado con la intención de alcanzar un propósito inapropiado, lo que incluye influenciar en forma inapropiada las acciones de otra parte; y

(v) Una práctica obstructiva consiste en:

a.a. destruir, falsificar, alterar u ocultar deliberadamente evidencia significativa para la investigación o realizar declaraciones falsas ante los investigadores con el fin de impedir materialmente una investigación del Grupo del Banco sobre denuncias de una práctica corrupta, fraudulenta, coercitiva o colusoria; y/o amenazar, hostigar o intimidar a cualquier parte para impedir que divulgue su conocimiento de asuntos que son importantes para la investigación o que prosiga la investigación, o

b.b. todo acto dirigido a impedir materialmente el ejercicio de inspección del Banco y los derechos de auditoría previstos en el párrafo 4.1 (f) de abajo.

(b) Si se determina que, de conformidad con los Procedimientos de sanciones del Banco, cualquier firma, entidad o individuo actuando como oferente o participando en una actividad financiada por el Banco incluidos, entre otros, solicitantes, oferentes, proveedores, contratistas, consultores, miembros del personal, subcontratistas, subconsultores, proveedores de bienes o servicios, concesionarios, Prestatarios (incluidos los Beneficiarios de donaciones), organismos ejecutores o organismos contratantes (incluyendo sus respectivos funcionarios, empleados y representantes, ya sean sus atribuciones expresas o implícitas)

ha cometido una Práctica Prohibida en cualquier etapa de la adjudicación o ejecución de un contrato, el Banco podrá:

- (i) no financiar ninguna propuesta de adjudicación de un contrato para la adquisición de bienes o servicios, la contratación de obras, o servicios de consultoría;
 - (ii) suspender los desembolsos de la operación, si se determina, en cualquier etapa, que un empleado, agencia o representante del Prestatario, el Organismo Ejecutor o el Organismo Contratante ha cometido una Práctica Prohibida;
 - (iii) declarar una contratación no elegible para financiamiento del Banco y cancelar y/o acelerar el pago de una parte del préstamo o de la donación relacionada inequívocamente con un contrato, cuando exista evidencia de que el representante del Prestatario, o Beneficiario de una donación, no ha tomado las medidas correctivas adecuadas (lo que incluye, entre otras cosas, la notificación adecuada al Banco tras tener conocimiento de la comisión de la Práctica Prohibida) en un plazo que el Banco considere razonable;
 - (iv) emitir una amonestación a la firma, entidad o individuo en el formato de una carta formal de censura por su conducta;
 - (v) declarar a una firma, entidad o individuo inelegible, en forma permanente o por determinado período de tiempo, para que (i) se le adjudiquen contratos o participe en actividades financiadas por el Banco, y (ii) sea designado subconsultor, subcontratista o proveedor de bienes o servicios por otra firma elegible a la que se adjudique un contrato para ejecutar actividades financiadas por el Banco;
 - (vi) remitir el tema a las autoridades pertinentes encargadas de hacer cumplir las leyes; y/o;
 - (vii) imponer otras sanciones que considere apropiadas bajo las circunstancias del caso, incluyendo la imposición de multas que representen para el Banco un reembolso de los costos vinculados con las investigaciones y actuaciones. Dichas sanciones podrán ser impuestas en forma adicional o en sustitución de las sanciones arriba referidas.
- (c) Lo dispuesto en los incisos (i) y (ii) del párrafo 4.1 (b) se aplicará también en casos en los que las partes hayan sido temporalmente declaradas inelegibles para la adjudicación de nuevos contratos en espera de que se adopte una decisión definitiva en un proceso de sanción, o cualquier otra resolución.
- (d) La imposición de cualquier medida que sea tomada por el Banco de conformidad con las provisiones referidas anteriormente será de carácter público.
- (e) Asimismo, cualquier firma, entidad o individuo actuando como oferente o participando en una actividad financiada por el Banco, incluidos, entre otros, solicitantes, oferentes, proveedores de bienes, contratistas, consultores, miembros del personal, subcontratistas, subconsultores, proveedores de servicios, concesionarios, Prestatarios (incluidos los beneficiarios de donaciones), organismos ejecutores o contratantes (incluidos sus respectivos funcionarios, empleados y representantes, ya sean sus atribuciones expresas o implícitas) podrá verse sujeto a sanción de conformidad con lo dispuesto en convenios suscritos por el Banco con otra Institución Financiera Internacional (IFI) concernientes al reconocimiento recíproco de decisiones de inhabilitación. A efectos de lo dispuesto en el presente párrafo, el término "sanción" incluye toda inhabilitación permanente, imposición de condiciones para la participación en futuros contratos o adopción pública de medidas en respuesta a una contravención del marco vigente de una Institución Financiera Internacional (IFI) aplicable a la resolución de denuncias de comisión de Prácticas Prohibidas.
- (f) El Banco exige que los solicitantes, oferentes, proveedores de bienes y sus representantes, contratistas, consultores, miembros del personal, subcontratistas, subconsultores, proveedores de servicios y sus representantes, y concesionarios permitan al Banco revisar cualesquiera cuentas, registros y otros documentos relacionados con la presentación de propuestas y con el cumplimiento del contrato y someterlos a una auditoría por auditores designados por el Banco. Todo solicitante, oferente, proveedor de

bienes y su representante, contratista, consultor, miembro del personal, subcontratista, subconsultor, proveedor de servicios y concesionario deberá prestar plena asistencia al Banco en su investigación. El Banco también requiere que solicitantes, oferentes, proveedores de bienes y sus representantes, contratistas, consultores, miembros del personal, subcontratistas, subconsultores, proveedores de servicios y concesionarios: (i) conserven todos los documentos y registros relacionados con actividades financiadas por el Banco por un período de siete (7) años luego de terminado el trabajo contemplado en el respectivo contrato; y (ii) entreguen todo documento necesario para la investigación de denuncias de comisión de Prácticas Prohibidas y (iii) aseguren que los empleados o agentes de los solicitantes, oferentes, proveedores de bienes y sus representantes, contratistas, consultores, subcontratistas, subconsultores, proveedores de servicios y concesionarios que tengan conocimiento de las actividades financiadas por el Banco estén disponibles para responder a las consultas relacionadas con la investigación provenientes de personal del Banco o de cualquier investigador, agente, auditor, o consultor apropiadamente designado. Si el solicitante, oferente, proveedor de bienes y su representante, contratista, consultor, miembro del personal, subcontratista, subconsultor proveedor de servicios o concesionario se niega a cooperar o incumple el requerimiento del Banco, o de cualquier otra forma obstaculiza la investigación por parte del Banco, el Banco, bajo su sola discreción, podrá tomar medidas apropiadas contra el solicitante, oferente, proveedor de bienes y su representante, contratista, consultor, miembro del personal, subcontratista, subconsultor, proveedor de servicios, o concesionario.

(g) Cuando un Prestatario adquiera bienes, servicios distintos de servicios de consultoría, obras o servicios de consultoría directamente de una agencia especializada, todas las disposiciones contempladas en el párrafo 3 relativas a sanciones y Prácticas Prohibidas se aplicarán íntegramente a los solicitantes, oferentes, proveedores de bienes y sus representantes, contratistas, consultores, miembros del personal, subcontratistas, subconsultores, proveedores de servicios, concesionarios (incluidos sus respectivos funcionarios, empleados y representantes, ya sean sus atribuciones expresas o implícitas), o cualquier otra entidad que haya suscrito contratos con dicha agencia especializada para la provisión de bienes, obras o servicios distintos de servicios de consultoría en conexión con actividades financiadas por el Banco. El Banco se reserva el derecho de obligar al Prestatario a que se acoja a recursos tales como la suspensión o la rescisión. Las agencias especializadas deberán consultar la lista de firmas e individuos declarados inelegibles de forma temporal o permanente por el Banco. En caso de que una agencia especializada suscriba un contrato o una orden de compra con una firma o individuo declarado inelegible de forma temporal o permanente por el Banco, el Banco no financiará los gastos conexos y se acogerá a otras medidas que considere convenientes.

5. OFERENTES, PROVEEDORES, CONTRATISTAS, BIENES Y SERVICIOS ELEGIBLES

Los Oferentes, Proveedores, Contratistas y subcontratistas, así como los bienes y servicios que suministren deberán cumplir con las reglas de elegibilidad del Banco. Dichas reglas están disponibles en el sitio virtual del Banco¹. Dichas reglas incluyen, pero no se limitan a:

- (a) Nacionalidad de los individuos y firmas;
- (b) Origen de los bienes y servicios;
- (c) No haber sido declarado inelegible por el Banco;

¹ Las reglas de elegibilidad del BID, están disponibles en los Documentos Estándar de Licitación para la Adquisición de Bienes (disponibles en el sitio virtual de adquisiciones del BID, www.iadb.org/procurement), incluyen que los Oferentes, Proveedores, Contratistas y subcontratistas: (a) deberán ser originarios de países miembros del Banco; (b) no deberán tener conflicto de interés; (c) no deberá haber sido declarado inelegible para que le adjudiquen contratos financiados por el Banco; (d) si son empresas estatales del país Prestatario puedan demostrar que (i) tienen autonomía legal y financiera; (ii) operan conforme a las leyes comerciales; y (iii) no dependen de ninguna agencia del Prestatario.

(d) No tener conflicto de interés.

6. ELEGIBILIDAD

Los Oferentes, Proveedores, Contratistas y subcontratistas, así como los bienes y servicios que suministren deberán cumplir con las reglas de elegibilidad del Banco. Dichas reglas están disponibles en el sitio virtual del Banco. Dichas reglas incluyen, pero no se limitan a:

- (a) Nacionalidad de los individuos y firmas;
- (b) Origen de los bienes y servicios;
- (c) No haber sido declarado inelegible por el Banco;
- (d) No tener conflicto de interés.

Los Oferentes, Proveedores, Contratistas y subcontratistas, así como los bienes y servicios que suministren y que hayan de emplearse en cumplimiento del Contrato deberán cumplir con las reglas de elegibilidad del Banco. Elegibilidad para el suministro de bienes, la construcción de obras y la prestación de servicios en adquisiciones financiadas por el Banco.

A) Países Miembros del Banco Interamericano de Desarrollo.

Argentina, Bahamas, Barbados, Belice, Bolivia, Brasil, Chile, Colombia, Costa Rica, Ecuador, El Salvador, Guatemala, Guyana, Haití, Honduras, Jamaica, México, Nicaragua, Panamá, Paraguay, Perú, República Dominicana, Suriname, Trinidad y Tobago, Uruguay, y Venezuela.

Alemania, Austria, Bélgica, Canadá, Croacia, Dinamarca, Eslovenia, España, Estados Unidos, Finlandia, Francia, Israel, Italia, Japón, Noruega, Países Bajos, Portugal, Reino Unido, República Popular de China, República de Corea, Suecia y Suiza.

Territorios elegibles

Guadalupe, Guyana Francesa, Martinica, Reunión – por ser Departamentos de Francia.

Islas Vírgenes Estadounidenses, Puerto Rico, Guam – por ser Territorios de los Estados Unidos de América.

Aruba – por ser País Constituyente del Reino de los Países Bajos; y Bonaire, Curazao, Sint Maarten, Sint Eustatius – por ser Departamentos de Reino de los Países Bajos.

Hong Kong – por ser Región Especial Administrativa de la República Popular de China.

B) Criterios para determinar Nacionalidad y el país de origen de los bienes y servicios

Para efectuar la determinación sobre: a) la nacionalidad de las firmas e individuos elegibles para participar en contratos financiados por el Banco y b) el país de origen de los bienes y servicios, se utilizarán los siguientes criterios:

i) Nacionalidad

a) Un individuo tiene la nacionalidad de un país miembro del Banco si el o ella satisface uno de los siguientes requisitos:

- es ciudadano de un país miembro; o

- ha establecido su domicilio en un país miembro como residente “bona fide” y está legalmente autorizado para trabajar en dicho país.

b) Una firma tiene la nacionalidad de un país miembro si satisface los dos siguientes requisitos:

- esta legalmente constituida o incorporada conforme a las leyes de un país miembro del Banco; y
- más del cincuenta por ciento (50%) del capital de la firma es de propiedad de individuos o firmas de países miembros del Banco.

Todos los socios de una asociación en participación, consorcio o asociación (APCA) con responsabilidad mancomunada y solidaria y todos los subcontratistas deben cumplir con los requisitos arriba establecidos.

ii) Origen de los Bienes

Los bienes se originan en un país miembro del Banco si han sido extraídos, cultivados, cosechados o producidos en un país miembro del Banco. Un bien es producido cuando mediante manufactura, procesamiento o ensamblaje el resultado es un artículo comercialmente reconocido cuyas características básicas, su función o propósito de uso son substancialmente diferentes de sus partes o componentes.

En el caso de un bien que consiste de varios componentes individuales que requieren interconectarse (lo que puede ser ejecutado por el suministrador, el Contratante o un tercero) para lograr que el bien pueda operar, y sin importar la complejidad de la interconexión, el Banco considera que dicho bien es elegible para su financiación si el ensamblaje de los componentes individuales se hizo en un país miembro. Cuando el bien es una combinación de varios bienes individuales que normalmente se empaquetan y venden comercialmente como una sola unidad, el bien se considera que proviene del país en donde este fue empaquetado y embarcado con destino al Contratante.

Para efectos de determinación del origen de los bienes identificados como “hecho en la Unión Europea”, estos serán elegibles sin necesidad de identificar el correspondiente país específico de la Unión Europea.

El origen de los materiales, partes o componentes de los bienes o la nacionalidad de la firma productora, ensambladora, distribuidora o vendedora de los bienes no determina el origen de los mismos.

iii) Origen de los Servicios

El país de origen de los servicios es el mismo del individuo o firma que presta los servicios conforme a los criterios de nacionalidad arriba establecidos. Este criterio se aplica a los servicios (tales como transporte, aseguramiento, montaje, ensamblaje, alimentación, eventos, estudios, etc.), a los servicios de construcción y a los servicios de consultoría.

7. PRECIO

El monto máximo presupuestado para este proyecto es de **US\$265,758.00** dólares de los Estados Unidos de América. El precio de la oferta cubre el valor total de la obra, incluyendo todos los materiales necesarios, los costos directos, indirectos, administrativos, utilidad, impuestos, tasas,

servicios, depreciación, operación y mantenimiento de los equipos, sean de propiedad del oferente o alquilados, el costo de los materiales, equipos y accesorios a incorporarse definitivamente en el proyecto, mano de obra, transporte, seguros, garantías, etc.; es decir, absolutamente todo lo necesario para la entrega de la obra en el plazo comprometido y lo requerido en los documentos de Comparación de Precios, a plena satisfacción del Contratante

8. PLAZO DE EJECUCIÓN DE LAS OBRAS

Ver Términos de Referencia y Condiciones Contractuales.

9. PERÍODO DE VALIDEZ DE LA OFERTA

Las ofertas deberán tener un período de validez no menor de noventa (90) días calendario contados a partir de la fecha límite de presentación de las ofertas. En circunstancias excepcionales, el COMPRADOR podrá solicitar a los Oferentes que extiendan el período de validez por un plazo adicional específico. La solicitud y las respuestas de los Oferentes deberán ser por escrito. Los Oferentes podrán rechazar tal solicitud y retirar su oferta sin que se les ejecute la Declaración de Mantenimiento de la Oferta. A los Oferentes que acepten la solicitud no se les pedirá, ni permitirá modificar sus condiciones y precios. Si un Oferente retira su Oferta durante el periodo de validez y/o no acepta la adjudicación del contrato, éste será excluido de la lista de Oferentes del PRIDES II-MINSAL por un periodo de 2 años y se podrá adjudicar a la siguiente mejor oferta calificada

10. COMUNICACIONES

Todos los trámites y presentaciones referidos a la presente comparación de precios deberán realizarse por escrito y dirigirse a la UGP-MINSAL, Atención: Dra. Patricia Figueroa de Quinteros-Coordinadora de la UGP-PRIDESII. Estos y todas las notificaciones serán válidas cuando se efectúen por medio fehaciente en las oficinas del MINSAL/Unidad de Gestión del Programa-UGP cuya dirección se consigna en la carta de invitación o mediante correo electrónico con confirmación de recepción.

Se considerarán medios fehacientes las comunicaciones efectuadas por carta documento, correo electrónico con constancia de recepción y/o nota presentada ante el organismo Comprador sellada por éste indicando día y hora de su recepción.

11. PREGUNTAS, RESPUESTAS Y ACLARACIONES

Los oferentes podrán efectuar consultas vinculadas con esta comparación de precios hasta la fecha: **24 de septiembre de 2021**

El ente COMPRADOR contestará las preguntas o aclaraciones sobre los documentos del concurso hasta tres días calendarios antes del cierre de la presentación de ofertas. Todas las consultas serán contestadas por el ente COMPRADOR por escrito y puestas a disposición de todos los oferentes en la Página Web www.comprasal.com y www.salud.gob.sv

Las consultas y sus respuestas no producirán efecto suspensivo sobre el plazo de presentación de las ofertas.

Tres días calendario antes del cierre de la presentación de ofertas se considerará que todos los interesados están notificados de todas las aclaraciones y/o enmiendas hasta ese momento, siendo su responsabilidad verificar en www.comprasal.com y www.salud.gob.sv.

12. INSPECCIÓN AL SITIO DE LAS OBRAS:

Se recomienda que el Oferente, bajo su propia responsabilidad, costo y riesgo, visite e inspeccione el Sitio de las Obras y sus alrededores y obtenga toda la información que considere necesaria para preparar la cotización y cumplir luego con el contrato resultante. En consecuencia, no podrán en el futuro invocar ninguna dificultad material imprevista. **Dicha visita no es de carácter obligatorio.**

Se establece la visita a las obras, las cuales se realizarán previa coordinación con los encargados de las regiones, según el siguiente detalle:

Departamento	Contacto	Teléfono	Fecha	Hora	Punto de reunión
SONSONATE	Tec. José Alfaro	70447994 2891-7032	21 de septiembre de 2021	8:00 am	UCSF Armenia, Sonsonate
AHUACHAPÁN	Tec. Rosa Elida Flores	2891-7033	22 de septiembre de 2021	8:00 am	UCSF El Refugio, Ahuachapán

13. MONEDA DE LA OFERTA

La oferta debe presentarse en dólares de los Estados Unidos de América (US\$)

14. PRESENTACIÓN DE PROPUESTAS: FECHA Y LUGAR DE PRESENTACIÓN

Entregar en las oficinas de la MINSAL/Área de Adquisiciones y Contrataciones-UGP, Atención: Dra. |, coordinadora de la ACP, nivel tres, edificio del Instituto Nacional de la Salud, Urbanización Lomas de Altamira, Boulevard Altamira y Avenida República de Ecuador N° 33, San Salvador. Se solicita presentar su oferta a más tardar el día **18 de octubre de 2021**, hasta las 3:30 pm.

Las Ofertas no podrán ser modificadas después de la fecha y hora señaladas en la cláusula anterior.

15. CARÁCTER DE LAS PRESENTACIONES

Se deja establecido que:

- Por la sola circunstancia de formular la oferta, se tendrá al oferente por conocedor de las bases y condiciones de esta invitación y de las características de las obras requeridas, por lo que no

podrá con posterioridad invocar en su favor los errores en que pudiere haber incurrido al formular la oferta, o duda o desconocimiento de las cláusulas y disposiciones legales aplicables.

b. La presentación de la oferta en respuesta en el marco de esta comparación de precios implica la aceptación lisa y llana de las normas y procedimientos establecidos en esta invitación y en las especificaciones técnicas.

c. Los Oferentes serán responsables por todos los gastos asociados con la preparación y presentación de sus Ofertas y el COMPRADOR en ningún momento y bajo ninguna circunstancia será responsable por dichos gastos ni reembolsará gastos algunos.

16. PREPARACIÓN Y PRESENTACIÓN DE OFERTAS

Las obras están distribuidas por Departamento identificadas por 3 lotes, por lo que cada oferente podrá participar en un lote, dos o los 3; deberán ofertar por la totalidad de las UCSF contenidas en cada lote.

La oferta, su documentación, y las consultas y/o presentaciones realizadas por el oferente deberán estar mecanografiadas en tinta indeleble y redactada en idioma español, salvándose toda testadura, enmienda o palabra interlineada. El oferente deberá acompañar su oferta en soporte papel y en soporte magnético (CD o USB) en formato Word o excel.

Las ofertas deberán estar foliada correlativamente y firmada por el representante legal o apoderado debidamente acreditado por el oferente.

Presentar la oferta económica con dos decimales.

Los documentos se presentarán en forma física en sobre cerrado y sellado, el cual contendrá la oferta técnica y la cotización y será presentado e identificado de la siguiente manera:

COMPARACIÓN DE PRECIOS N° PRIDESII-281-CP-O-MINSAL

“OBRAS DE MEJORA DE SISTEMAS DE MANEJO AMBIENTAL EN 30 ESTABLECIMIENTOS DE SALUD DEL MINISTERIO DE SALUD, DE LOS DEPARTAMENTOS DE SONSONATE Y AHUACHAPÁN”.

Señores: MINSAL/UNIDAD DE GESTIÓN DEL PROGRAMA

Programa: PRESTAMO INTEGRADO DE SALUD II- CONTRATO DE PRÉSTAMO BID 3608/OC-ES

Dirección: nivel tres, edificio del Instituto Nacional de Salud, Urbanización Lomas de Altamira, Boulevard Altamira y Avenida República de Ecuador N° 33, San Salvador

Propuesta presentada por (Nombre del oferente) _____

(No abrir antes de _____)

Se solicita no presentar la oferta anillada, ni empastada con plástico

No será tomada en cuenta la oferta, si ésta fuese entregada en otro lugar o después del día y hora fijados para su entrega-recepción.

El COMPRADOR recibirá la oferta y se completará un cuadro de recepción de ofertas, con firma y sello del oferente

17. CONTENIDO DE LAS OFERTAS

El sobre único de la oferta a presentar deberá contener la siguiente documentación:

Índice del contenido de la Oferta.

A. Información de la empresa

- Copia del DUI Y NIT del representante legal y/o apoderado, según sea el caso.
- Copia del NIT de la empresa.
- Copia de la credencial de elección del representante legal o copia del testimonio de escritura del poder debidamente inscrito en el CNR.

Información Persona Natural

- En caso de tratarse de una persona natural deberá adjuntar copia de su Documento Único de Identidad-DUI y NIT

B. Información Técnica:

- Formulario de Presentación de oferta (**Formulario N° 01**)
- Datos Generales del Oferente (Información empresarial del oferente (**Formulario N° 02**),
- Programa de trabajo (**Formulario N°03**)
- Declaración de mantenimiento de oferta (**Formulario N° 04**).

C. El formulario y los documentos de Información para la Calificación: Evidencia documentada acreditando que el oferente cumple con los siguientes requisitos de admisibilidad:

- Demostrar experiencia como Contratista principal (**Formulario N° 05**).
- Disponibilidad de equipo (**Formulario N° 06**)
- Contar con Residente de Obra (**Formulario N° 7**).
- Contar con liquidez y disponibilidad de créditos libres, para ello deberá presentar los estados financieros del año 2019, debidamente legalizados además de presentar del año 2019, debidamente legalizados, además presentar constancias de las instituciones financieras y otras de los créditos disponibles. Si el oferente no cuenta con créditos disponibles, podrá demostrar que cuenta con CAPITAL DE TRABAJO
- Declaración Jurada referente a litigios (**Formulario N° 8**).

Todos los requisitos consignados en el numeral 16. son obligatorios y deben tener respaldo documental. El no cumplimiento de estos aspectos determinará el rechazo de la oferta.

18. EVALUACIÓN Y COMPARACIÓN DE LAS OFERTAS

A. ANÁLISIS Y EVALUACIÓN DE LAS OFERTAS

Las ofertas serán analizadas por una Comisión Evaluadora de ofertas, siendo su responsabilidad la de emitir el Informe de Evaluación y Recomendación de Adjudicación.

Esta Comisión examinará las ofertas para determinar si están completas, si contienen errores de cálculo, si los documentos han sido debidamente firmados, rubricados y sellados, y si, en general, las ofertas han sido presentadas conforme el documento de Comparación de precios.

La documentación legal, financiera y técnica se evaluará bajo el criterio de Cumple / No Cumple de los requisitos solicitados en el Documento de comparación de precios.

En la evaluación de las ofertas la Comisión Evaluadora de ofertas tendrá en cuenta además del precio ofertado, el cumplimiento del alcance de la obra y especificaciones técnicas y Plan de Oferta el cual debe incluir todas las partidas detalladas en el Plan de Oferta proporcionado por el MINSAL, así como cualquier modificación que se haya realizado, mediante enmienda a los documentos.

Las ofertas presentadas, así como la información relativa al examen, evaluación, aclaración y comparación de las ofertas para su adjudicación, no podrán ser reveladas a los oferentes ni a ninguna otra persona que no participe oficialmente en dicho proceso, hasta que se haya anunciado el nombre del Adjudicado. Todo intento de un ofertante de influir en la tramitación de las ofertas o en la decisión sobre la adjudicación por parte del Contratante puede dar lugar al rechazo de la oferta de ese oferente.

En caso de discrepancia entre la oferta original física, la copia física o la digital, prevalecerá la oferta original física.

EXAMEN PRELIMINAR PARA VERIFICAR LA INTEGRIDAD DE LAS OFERTAS (Criterio Cumple/No Cumple)

Si cualquiera de los siguientes documentos o información faltara, la oferta será rechazada

- (a) Formulario de Presentación de la Oferta
- (b) Plan de oferta
- (c) Declaración de Mantenimiento de la Oferta

EVALUACIÓN FINANCIERA (Criterio Cumple/No Cumple)

Criterios de Evaluación
<p>a. El oferente deberá proporcionar evidencia documentada que demuestre su cumplimiento con el siguiente requisito financiero: Índice de liquidez: mayor a uno (Activo Circulante/Pasivo Circulante) Para determinar el Cumple o No Cumple de la capacidad financiera del oferente, se requerirá el cumplimiento del índice de liquidez, el cual se determinara de acuerdo con los Estados Financieros del año 2019.</p>
<p>b. Contar con DISPONIBILIDAD DE CREDITOS LIBRES, de otros compromisos contractuales, excluyendo cualquier anticipo que pudiera recibir bajo el Contrato, por un monto superior a la suma de <u>\$79, 727.00</u> dólares de los Estados Unidos de América. Deberá presentar constancia de las instituciones financieras y otras de los créditos disponibles. Si el oferente no cuenta con créditos disponibles, podrá demostrar que cuenta con CAPITAL DE TRABAJO (Capital de trabajo= activo corriente – pasivo corriente) por el monto requerido anteriormente, el cual será verificado a través de los estados financieros.</p>

CAPACIDAD TÉCNICA (Criterio Cumple/No Cumple)

EXPERIENCIA DE LA EMPRESA:

<p>Experiencia en proyectos de infraestructura de superficies iguales o superiores a 300.00 m2 o proyectos de Infraestructura con montos de ejecución de \$200,000.00 o mayores, siendo 5 proyectos, con sus respectivas actas de recepción definitiva o constancias emitidas por el Contratante.</p>
<p>Experiencia en la ejecución de remodelaciones, ampliaciones de Infraestructuras de edificaciones de características similares a las ofertadas. Se consideran edificaciones de características similares a Establecimientos de Salud, Oficinas, casas habitacionales etc. Con al menos 2 proyectos de características similares</p>

PERSONAL CLAVE

N.	Cargo	
1	RESIDENTE DE PROYECTO	Grado académico como Ingeniero Civil o Arquitecto. Experiencia en cargos de ejecución de proyectos como residente de obras similares, y de montos de \$200,000.00 o mayores.

NOTA: PROPONER UN RESIDENTE DE PROYECTO PARA CADA LOTE OFERTADO.

EQUIPOS

No.	Tipo de equipo y características
1	Disponibilidad de Equipos: los equipos mínimos esenciales que deberá tener disponibles el Oferente seleccionado para ejecutar las obras del Contrato son: 1 vehículo pick up, 1 concretera de una bolsa, 2 equipos de soldadura, 1 rotomartillos, 1 clavadora, 1 cortadora, 3 taladros, 3 juegos de andamios y herramientas en general.

OTROS

Presentar Declaración Jurada detallando información relativa a LITIGIOS presentes o habidos durante los últimos cinco (5) años, en los cuales el Oferente estuvo o está involucrado, las partes afectadas del contrato, los montos en controversia en moneda original y tasa(s) de cambio empleada(s) para calcular monto en equivalente a dólares de E.E.U.U, y los resultados. En caso contrario presentar declaración jurada de no tener litigios de ninguna naturaleza. De contar con litigios pendientes no será sujeto de adjudicación.
PROGRAMA DE TRABAJO: Planificación y estrategia para ejecutar el proyecto, definiendo turnos, jornadas, frentes de trabajo

B. ACLARACIÓN DE LAS OFERTAS

Para facilitar el examen, la evaluación y la comparación de las Ofertas, el COMPRADOR tendrá la facultad de solicitar a cualquier Oferente que aclare su Oferta, incluyendo el desglose de los precios unitarios. La solicitud de aclaración y la respuesta correspondiente deberán efectuarse por escrito, pero no se solicitará, ofrecerá ni permitirá ninguna modificación de los precios o a la sustancia de la Oferta, salvo las que sean necesarias para confirmar la corrección de errores aritméticos que el COMPRADOR haya descubierto durante la evaluación de las Ofertas.

C. EXAMEN DE LAS OFERTAS PARA DETERMINAR SU CUMPLIMIENTO

La Comisión o designados para evaluar, determinará si cada oferta:

- (i) cumple con los requisitos de elegibilidad establecidos en este documento de selección;
- (ii) ha sido debidamente firmada;
- (iii) está acompañada de la Declaración de Mantenimiento de la Oferta si se solicitaron; y
- (iv) cumple sustancialmente con los requisitos de los documentos de Comparación de Precios.

Una Oferta que cumple sustancialmente es la que satisface todos los términos, condiciones y especificaciones de los Documentos de Comparación de Precios sin desviaciones, reservas u omisiones significativas. Una desviación, reserva u omisión significativa es aquella que:

- (a) afecta de una manera sustancial el alcance, la calidad o el funcionamiento de las obras;

(b) limita de una manera considerable, inconsistente con los Documentos de Comparación de Precios, los derechos del COMPRADOR o las obligaciones del Oferente en virtud del Contrato/Orden de Compra; o

(c) de rectificarse, afectaría injustamente la posición competitiva de los otros Oferentes cuyas Ofertas cumplen sustancialmente con los requisitos del Pliego

Si una Oferta no cumple sustancialmente con los requisitos de los Documentos de Comparación de Precios, será rechazada por el COMPRADOR y el Oferente no podrá posteriormente transformarla en una oferta que cumple sustancialmente con los requisitos de los documentos de Comparación de Precios mediante la corrección o el retiro de las desviaciones o reservas. Se aclara que de solicitarse declaración de mantenimiento de oferta si no se acompaña se procederá al rechazo de la oferta.

D. CORRECCIÓN DE ERRORES

El COMPRADOR verificará si las Ofertas que cumplen sustancialmente con los requisitos de los Documentos de Comparación de Precios contienen errores aritméticos. Dichos errores serán corregidos por el COMPRADOR de la siguiente manera:

(a) cuando haya una discrepancia entre los montos indicados en cifras y en palabras, prevalecerán los indicados en palabras y

(b) cuando haya una discrepancia entre el precio unitario y el total de un rubro que se haya obtenido multiplicando el precio unitario por la cantidad de unidades, prevalecerá el precio unitario cotizado, a menos que a juicio del COMPRADOR hubiera un error evidente en la expresión del decimal en el precio unitario, en cuyo caso prevalecerá el precio total cotizado para ese rubro y se corregirá el precio unitario.

El COMPRADOR ajustará el monto indicado en la Oferta de acuerdo con el procedimiento antes señalado para la corrección de errores y, con la anuencia del Oferente, el nuevo monto se considerará de obligatorio cumplimiento para el Oferente. Si el Oferente no estuviera de acuerdo con el monto corregido, la Oferta será rechazada y podrá hacerse efectiva la Declaración de Mantenimiento de la Oferta.

E. ADJUDICACIÓN

El COMPRADOR determinará, a su entera satisfacción, si el Oferente seleccionado como el que ha presentado la oferta evaluada más baja, ha cumplido sustancialmente con los Documentos de Comparación de Precios y cumple con los requisitos de calificación establecidos. Una determinación afirmativa será un prerrequisito para la adjudicación del Contrato al Oferente. Una determinación negativa resultará en la descalificación de la oferta del Oferente, en cuyo caso el COMPRADOR procederá a determinar si el Oferente que presentó la siguiente oferta evaluada más baja está calificado para ejecutar el Contrato satisfactoriamente. La adjudicación será por lote.

Aquellas empresas ofertantes que ya cuenten con dos o más proyectos adjudicados o en ejecución con la Unidad de Gestión del Programa, no serán sujetos de adjudicación para el presente proceso de Comparación de Precios.

19. DERECHO DEL COMPRADOR A ACEPTAR CUALQUIER OFERTA Y A RECHAZAR TODAS O CUALQUIERA DE LAS OFERTAS

El COMPRADOR se reserva el derecho a aceptar o rechazar cualquier Oferta, de anular el proceso y de rechazar todas las Ofertas en cualquier momento antes de la adjudicación del Contrato, sin que por ello adquiera responsabilidad alguna ante los Oferentes o la obligación de informar a los mismos acerca de las razones para tomar tal decisión.

20. DECLARATORIA DESIERTA.

Se podrá declarar desierta esta invitación, si:

- a) No se hubiera recibido ninguna oferta
- b) Si luego de la evaluación, ninguna oferta ha cumplido los requerimientos establecidos existiendo desviaciones e incumplimientos significativos.
- c) Cuando no se llegue a suscribir un contrato con ninguno de los proponentes que pudieron haber resultado recomendados para la adjudicación.

21. NOTIFICACIÓN DE ADJUDICACIÓN DEL CONTRATO

Antes de la expiración del período de validez de las ofertas, el COMPRADOR notificará por escrito al Oferente seleccionado que su oferta ha sido aceptada.

Al momento de notificar al proveedor su adjudicación se le solicitará presentar antes de la firma del Contrato, la siguiente documentación, debidamente certificada por Notario:

En caso de **personas jurídicas**

- a) Testimonio de Escritura Pública de Constitución de la Sociedad debidamente inscrita en el Registro de Comercio, aun en caso de que existiere modificación en la misma.
- b) Testimonio de la Escritura Pública de Modificación, Transformación o Fusión de la Sociedad inscrita en el Registro de Comercio (si las hubiere).
- c) Matrícula de Empresa vigente, en caso de no estar vigente, constancia extendida por el Registro de Comercio de que la emisión de la Matrícula se encuentra en trámite de renovación, o primera vez según sea el caso.
- d) Credencial de Representante Legal u otro documento que lo acredite como tal, debidamente inscrita en el Registro de Comercio.
- e) Testimonio de la Escritura Pública del Poder otorgado por el Representante Legal, inscrita en el Registro de Comercio, en caso de comparecer por medio de apoderado.

- f) Documento Único de Identidad (DUI), Pasaporte o carné de residente del representante legal de la sociedad, y/o apoderado en su caso, documentos que deben estar vigentes.
- g) Tarjeta de Identificación Tributaria (NIT) del Representante Legal, y/o del apoderado en su caso.
- h) Tarjeta de Identificación Tributaria (NIT) de la sociedad.
- i) Tarjeta de Registro de Contribuyente del Impuesto a la Transferencia de Bienes Muebles y a la Prestación de Servicios IVA.

En caso de **personas naturales**:

- a) Testimonio de la Escritura Pública del Poder otorgado por el Licitante, en caso de comparecer por medio de apoderado.
- b) Documento Único de Identidad (DUI), Pasaporte o carné de residente del Licitante, y/o apoderado en su caso, documentos que deben estar vigentes.
- c) Tarjeta de Identificación Tributaria (NIT) del Licitante, y/o del apoderado en su caso, emitido en El Salvador.
- d) Matrícula de Empresa vigente, en caso de no estar vigente, constancia extendida por el Registro de Comercio de que la emisión de la Matrícula se encuentra en trámite de renovación, o primera vez según sea el caso.
- e) Tarjeta del IVA del Licitante

DOCUMENTOS ADICIONALES

1. Solvencia vigente de la Dirección General de Impuestos Internos, (DGII)
2. Solvencia vigente de Régimen de Salud del ISSS.
3. Solvencias vigentes de pago de cotizaciones previsionales (IPSFA, ISSS, AFP'S).
4. Solvencia de Impuestos Municipales original vigente de la Alcaldía Municipal del domicilio del adjudicado.

Los oferentes, aunque no tengan registro de afiliados en todas las AFP'S, UPISSS e IPSFA, siempre tendrán que presentar las constancias, ya que dichas instituciones tienen sus respectivos formatos para estos casos.

22. CONTRATO

El contrato a celebrarse, será con base al modelo utilizado en el MINSAL adaptado para el programa e incorporará lo establecido en la oferta del adjudicatario. SECCIÓN 07

23. MONEDA DE LA OFERTA

La oferta debe presentarse en dólares de los Estados Unidos de América (U\$S) incluyendo IVA.

SECCIÓN 03 CONDICIONES GENERALES Y ESPECIFICACIONES TÉCNICAS

Ver documento anexo

SECCIÓN 04: FORMULARIOS PARA PRESENTACIÓN DE OFERTAS

Formulario 01 - Formulario de Presentación de la Oferta

Formulario 02 – Datos generales del oferente

Formulario 03 – Programa de trabajo

Formulario 04 - Declaración de Mantenimiento de la Oferta

Formulario 05: Experiencia Específica del Oferente

Formulario 06: Disponibilidad del Equipo

Formulario 07: Personal Principal Propuesto – Curriculum Vitae

Formulario 01 - Formulario de Presentación de la Oferta

COMPARACIÓN DE PRECIOS N° PRIDESII-281-CP-O-MINSAL

“OBRAS DE MEJORA DE SISTEMAS DE MANEJO AMBIENTAL EN 30 ESTABLECIMIENTOS DE SALUD DEL MINISTERIO DE SALUD, DE LOS DEPARTAMENTOS DE SONSONATE Y AHUACHAPÁN”.

Fecha: -----

Señores

MINSAL/PROGRAMA INTEGRADO DE SALUD II
Contrato de Préstamo No. 3608/OC-ES

Nosotros los suscritos, declaramos que:

Hemos examinado y no tenemos reservas a los documentos del proceso Comparación de Precios N° _____, por lo cual ofrecemos proveer las obras en la cantidad, calidad y características técnicas solicitadas en los Documentos de Selección (Sección 3: Especificaciones Técnicas) y nos comprometemos a que estos Servicios sean originarios de países miembros del Banco: *[indicar una descripción breve de la obra]*;-----

El precio total de nuestra oferta por todo concepto es de: _____ (Indicar precio en números y en letras) incluidos todos los impuestos de ley (incluyendo el IVA) y los gastos directo y/o indirecto asociados.

Nos comprometemos a mantener nuestra oferta por un período de _____ () días a partir de la fecha de presentación de ofertas, y a suscribir el Contrato en caso de resultar adjudicatario.

Los suscritos, incluyendo todos los subcontratistas o proveedores requeridos para ejecutar cualquier parte del Contrato, tenemos nacionalidad de países elegibles _____ *[indicar la nacionalidad del Oferente]*

Manifestamos con carácter de declaración jurada que: i) no tenemos conflicto de intereses, ii) nuestra empresa, sus afiliados o subsidiarias, incluyendo todos los subcontratistas o proveedores para ejecutar cualquier parte del Contrato, no han sido declarados inelegibles por el Banco, bajo las leyes del país del COMPRADOR o normativas oficiales, y iii) no tenemos ninguna sanción del Banco o de alguna otra Institución Financiera Internacional (IFI).

Asimismo, nos comprometemos que dentro del proceso de selección (y en caso de resultar adjudicados en la ejecución) del contrato, a observar las leyes sobre Prácticas Prohibidas incluyendo soborno, aplicables en el país del cliente.

Mi representada se encuentra en capacidad de entregar la obra en el plazo previsto, expresados en nuestra oferta.

Conocemos, aceptamos y nos sometemos libre y voluntariamente al cumplimiento de lo indicado en los Documentos de Comparación de Precios, así como a las demás normas conexas que lo regulan

Entendemos que esta oferta, junto con su aceptación por escrito incluida en la notificación de adjudicación, constituirá una obligación hasta la suscripción del contrato, y que el Programa no está obligado a aceptar la Oferta evaluada más baja ni ninguna otra Oferta que reciban, sin que tal decisión permita reclamación por parte del oferente.

Conocemos y aceptamos que el Programa se reserva el derecho de adjudicar el contrato, cancelar el proceso, rechazar todas las ofertas o declarar desierto el proceso si conviniese a los intereses nacionales o institucionales, sin que ello le genere responsabilidad alguna.

Para todos los efectos señalamos como domicilio legal en (.....*Domicilio*).

San Salvador, de del ____

Firma y sello del oferente

(Representante Legal o Apoderado Legal)

Formulario 02 – Datos generales del oferente

COMPARACIÓN DE PRECIOS: N° PRIDESII-281-CP-O-MINSAL

“OBRAS DE MEJORA DE SISTEMAS DE MANEJO AMBIENTAL EN 30 ESTABLECIMIENTOS DE SALUD DEL MINISTERIO DE SALUD, DE LOS DEPARTAMENTOS DE SONSONATE Y AHUACHAPÁN”.

Señores

MINSAL/PROGRAMA INTEGRADO DE SALUD II
Contrato de Préstamo No. 3608/OC-ES

El que suscribe, Representante Legal de, identificado con Documento de Identidad N°, **DECLARA BAJO JURAMENTO** que la siguiente información de mi representada se sujeta a la verdad:

Nombre o Razón Social					
Domicilio Legal					
NIT Y Registro IVA		Teléfono		email	

Información del Representante Legal:

<p>Información del representante autorizado del Oferente:</p> <p>Nombre: [indicar el nombre del representante autorizado]</p> <p>Dirección: [indicar la dirección del representante autorizado]</p> <p>Números de teléfono: [indicar los números de teléfono y facsímil del representante autorizado]</p> <p>Dirección de correo electrónico: [indicar la dirección de correo electrónico del representante autorizado]</p>

El Salvador, ... de del

Firma y sello del oferente

(Representante Legal o Apoderado Legal)

Formulario 03 –Programa de trabajo

A presentar en Project o similar.

Formulario 04 - Declaración de Mantenimiento de la Oferta

El Oferente completará este Formulario de Declaración de Mantenimiento de la Oferta de acuerdo con las instrucciones indicadas.]

Fecha: *[indicar la fecha (día, mes y año) de presentación de la oferta]*

Comparación de precios: N° PRIDESII-281-CP-O-MINSAL

“OBRAS DE MEJORA DE SISTEMAS DE MANEJO AMBIENTAL EN 30 ESTABLECIMIENTOS DE SALUD DEL MINISTERIO DE SALUD, DE LOS DEPARTAMENTOS DE SONSONATE Y AHUACHAPÁN”.

A: MINSAL/PROGRAMA INTEGRADO DE SALUD II
Contrato de Préstamo No. 3608/OC-ES

Nosotros, los suscritos, declaramos que:

Entendemos que, de acuerdo con sus condiciones, las ofertas deberán estar respaldadas por una Declaración de Mantenimiento de la Oferta.

Aceptamos que automáticamente seremos declarados inelegibles para participar en cualquier licitación de contrato con el COMPRADOR por un período de dos años contados a partir de la fecha de presentación de la oferta si violamos nuestra(s) obligación(es) bajo las condiciones de la oferta si:

- (a) retiráramos nuestra oferta durante el período de vigencia de la oferta especificado por nosotros en el Formulario de Oferta; o
- (b) si después de haber sido notificados de la aceptación de nuestra oferta durante el período de validez de la misma, (i) no ejecutamos o rehusamos ejecutar el formulario del Convenio de Contrato, si es requerido; o (ii) no suministramos o rehusamos suministrar la Garantía de Cumplimiento

Entendemos que esta Declaración de Mantenimiento de la Oferta expirará si no somos los seleccionados, y cuando ocurra el primero de los siguientes hechos: (i) si recibimos una copia de su comunicación con el nombre del Oferente seleccionado; o (ii) han transcurrido veintiocho días después de la expiración de nuestra oferta.

Firmada: *[firma de la persona cuyo nombre y capacidad se indican].*

En capacidad de *[indicar la capacidad jurídica de la persona que firma la Declaración de Mantenimiento de la Oferta]*

Nombre: *[nombre completo de la persona que firma la Declaración de Mantenimiento de la Oferta]*

Debidamente autorizado para firmar la oferta por y en nombre de: *[nombre completo del Oferente]*

Fechada el _____ día de _____ de 20 _____ *[indicar la fecha de la firma]*

Formulario 05: Experiencia como Contratista Principal

Nombre o razón social del oferente:

Nombre del Proyecto y País	Nombre del Contratante y Persona a quien contactar	Tipo de obras y año de terminación	Valor del Contrato (equivalente en moneda nacional)
(a)			
(b)			

Atentamente,

Firma Autorizada:

Nombre y Cargo del Firmante.....

Dirección:

Formulario 06: Disponibilidad del Equipo

Nombre o razón social del oferente:....., debidamente representado por..... identificado con RUC....., declara bajo juramento que cuenta con la disponibilidad de equipos requeridos en los presentes lineamientos, de acuerdo al siguiente detalle:

Equipo	Descripción, marca y antigüedad (años)	Condición, (nuevo, buen estado, mal estado) y cantidad de unidades disponibles	Propio, alquilado mediante arrendamiento financiero (nombre de la arrendadora), o por comprar (nombre del vendedor)
(a)			
(b)			

Atentamente,

Firma Autorizada:

Nombre y Cargo del Firmante:

Nombre del Oferente:

Dirección.....

Fecha:

Formulario 07 - Formulario Personal Clave Propuesto –Residente**Nombre:****Cargo Propuesto:****Años de experiencia general:****Años de experiencia específica:**

Nombre del proyecto	Cargo dentro del proyecto	Participación mes-año a mes-año

Deberá anexar con este formato el curriculum vitae con sus atestados (copia de título profesional y constancias de los trabajos realizados incluidos en el formato anterior).

SECCIÓN 05- PLAN DE OFERTA

VER ARCHIVO ELECTRONICO ANEXO CON EL PLAN DE OFERTA

Nota: Deberá trabajarse utilizando dos (2) decimales, tanto en las cantidades, precio unitario y total. El plan de oferta no debe ser modificado en partidas, ni cantidades, o será motivo de rechazo de su oferta.

Firma autorizada: _____

Nombre y cargo del firmante: _____

Nombre del Licitante: _____

Dirección: _____

SECCIÓN 06- PLANOS (ver archivo adjunto)

SECCIÓN 07: MODELO DE CONTRATO

Nosotros, _____, mayor de edad, _____, de este domicilio, portadora de mi Documento Único de Identidad Número _____, con Número de Identificación Tributaria _____; actuando en nombre y representación del Ministerio de Salud, con Número de Identificación Tributaria cero seiscientos catorce – cero diez mil ciento veintidós – cero cero tres – dos, personería que compruebo con la siguiente documentación: _____, y que para los efectos de este Contrato me denominaré **MINISTERIO DE SALUD**, o simplemente **EL MINSAL**, o **EL “CONTRATANTE”**, con domicilio legal en Calle Arce No. 827, San Salvador; y _____, mayor de edad, _____, del domicilio de _____, portador de mi Documento Único de Identidad Número _____, y Número de Identificación Tributaria _____, actuando como _____ de la Sociedad _____, con Tarjeta de Identificación Tributaria Número _____, calidad que es acreditada mediante: _____. En consecuencia, el compareciente se encuentra facultado para suscribir actos como el presente; que en lo sucesivo del presente instrumento se denominará La “CONTRATISTA”. Ambos comparecientes manifestamos: a) Ser de los datos de identificación consignados, b) Estar en el libre ejercicio de nuestros derechos civiles, y c) Que la representación que se ejercita es suficiente conforme a la ley y a nuestro juicio para la celebración de este acto y que es nuestra voluntad suscribir el presente CONTRATO DE OBRA de conformidad con las siguientes cláusulas:

Por cuanto EL CONTRATANTE desea que LA CONTRATISTA ejecute las obras del Proceso de Contratación _____ denominado _____, Contrato de Obra No. _____ ACP-UGP; y en adelante denominado “LAS OBRAS” y EL CONTRATANTE, ha aceptado la Oferta para la ejecución y terminación de dichas Obras y la subsanación de cualquier defecto de las mismas, según especificaciones establecidas en el anexo número uno del presente contrato.

En consecuencia, este Contrato atestigua las siguientes cláusulas:

1. **CLÁUSULA PRIMERA: BASE LEGAL.** El presente Contrato se suscribe en base al Contrato de Préstamo BID N° 3608/OC-ES denominado “Programa Integrado de Salud II –

PRIDES II” suscrito el día siete de abril de dos mil dieciséis, ratificado por la Asamblea Legislativa y publicado en el Diario Oficial, Tomo No. 419, de fecha once de junio de dos mil dieciocho, a ser ejecutado por EL MINSAL.

2. **CLÁUSULA SEGUNDA:** En este Contrato las palabras y expresiones tendrán el mismo significado que respectivamente se les ha asignado en las Condiciones Contractuales a las que se hace referencia en adelante, y las mismas se considerarán parte de este Contrato y se leerán e interpretarán como parte del mismo.

Los documentos que constituyen el Contrato son:

- Documento de COMPARACIÓN DE PRECIOS N° PRIDESII-281-CP-O-MINSAL, con sus anexos, Enmiendas y Notas Aclaratorias (si las hubiere);
- Especificaciones Técnicas y planos
- Oferta del Contratista y el plan de oferta
- Resolución de adjudicación N° XX/2021 ACP-UGP de fecha XXX de dos mil veintiuno.
- Contrato
- Modificaciones contractuales si las hubiere;
- Garantías; y
- Anexos del presente Contrato.

3. **CLÁUSULA TERCERA:** En consideración a los pagos que EL CONTRATANTE hará a LA CONTRATISTA como en lo sucesivo se menciona, este último por este medio se compromete con EL CONTRATANTE a ejecutar y completar las Obras, por el monto de XXXX/100 DÓLARES DE LOS ESTADOS UNIDOS DE AMÉRICA, (US\$XXX), impuestos incluidos y a subsanar cualquier defecto de las mismas de conformidad, en todo aspecto con las disposiciones del Contrato.

4. **CLÁUSULA CUARTA:** El pago de las obras objeto de este Contrato será cargado a la Fuente de Financiamiento: FONDOS EXTERNOS: CONTRATO DE PRÉSTAMO BID 3608/OC-ES, Categoría de Inversión XXXXX. Cifrado Presupuestario: XXXXX

5. **CLÁUSULA QUINTA:** EL CONTRATANTE por este medio se compromete a pagar a LA CONTRATISTA como retribución por la ejecución y terminación de las Obras y la

subsanción de sus defectos, el Precio del Contrato o aquellas sumas que resulten pagaderas bajo las disposiciones del presente Contrato en el plazo y en la forma establecidas en éste.

6. **CLÁUSULA SEXTA: EL CONTRATISTA** se obliga a ejecutar las obras objeto de este contrato por el plazo de CIENTO VEINTE (120) días calendario, contado a partir de la Orden de Inicio, emitida por el encargado de la Administración del Contrato.

7. **CLÁUSULA SÉPTIMA: PRÁCTICAS PROHIBIDAS**

7.1 El Banco exige a todos los Prestatarios (incluyendo los beneficiarios de donaciones), organismos ejecutores y organismos contratantes, al igual que a todas las firmas, entidades o individuos oferentes por participar o participando en actividades financiadas por el Banco incluyendo, entre otros, solicitantes, oferentes, proveedores de bienes, contratistas, consultores, miembros del personal, subcontratistas, subconsultores, proveedores de servicios y concesionarios (incluidos sus respectivos funcionarios, empleados y representantes, ya sean sus atribuciones expresas o implícitas), observar los más altos niveles éticos y denuncien al Banco todo acto sospechoso de constituir una Práctica Prohibida del cual tenga conocimiento o sea informado, durante el proceso de selección y las negociaciones o la ejecución de un contrato. Las Prácticas Prohibidas comprenden actos de: (i) prácticas corruptivas; (ii) prácticas fraudulentas; (iii) prácticas coercitivas; y (iv) prácticas colusorias y (v) prácticas obstructivas. El Banco ha establecido mecanismos para la denuncia de la supuesta comisión de Prácticas Prohibidas. Toda denuncia deberá ser remitida a la Oficina de Integridad Institucional (OII) del Banco para que se investigue debidamente. El Banco también ha adoptado procedimientos de sanción para la resolución de casos y ha celebrado acuerdos con otras Instituciones Financieras Internacionales (IFI) a fin de dar un reconocimiento recíproco a las sanciones impuestas por sus respectivos órganos sancionadores.

(a) El Banco define, para efectos de esta disposición, los términos que figuran a continuación:

(i) Una práctica corruptiva consiste en ofrecer, dar, recibir o solicitar, directa o indirectamente, cualquier cosa de valor para influenciar indebidamente las acciones de otra parte;

(ii) Una práctica fraudulenta es cualquier acto u omisión, incluida la tergiversación de hechos y circunstancias, que deliberada o imprudentemente, engañen, o intenten engañar, a alguna parte para obtener un beneficio financiero o de otra naturaleza o para evadir una obligación;

(iii) Una práctica coercitiva consiste en perjudicar o causar daño, o amenazar con perjudicar o causar daño, directa o indirectamente, a cualquier parte o a sus bienes para influenciar indebidamente las acciones de una parte;

(iv) Una práctica colusoria es un acuerdo entre dos o más partes realizado con la intención de alcanzar un propósito inapropiado, lo que incluye influenciar en forma inapropiada las acciones de otra parte; y

(v) Una práctica obstructiva consiste en:

a.a. destruir, falsificar, alterar u ocultar deliberadamente evidencia significativa para la investigación o realizar declaraciones falsas ante los investigadores con el fin de impedir materialmente una investigación del Grupo del Banco sobre denuncias de una práctica corrupta, fraudulenta, coercitiva o colusoria; y/o amenazar, hostigar o intimidar a cualquier parte para impedir que divulgue su conocimiento de asuntos que son importantes para la investigación o que prosiga la investigación, o

b.b. todo acto dirigido a impedir materialmente el ejercicio de inspección del Banco y los derechos de auditoría previstos en el párrafo 3.1 (f) de abajo.

(b) Si se determina que, de conformidad con los Procedimientos de sanciones del Banco, cualquier firma, entidad o individuo actuando como oferente o participando en una actividad financiada por el Banco incluidos, entre otros, solicitantes, oferentes, proveedores, contratistas, consultores, miembros del personal, subcontratistas, subconsultores, proveedores de bienes o servicios, concesionarios, Prestatarios (incluidos los Beneficiarios de donaciones), organismos ejecutores o organismos contratantes (incluyendo sus respectivos funcionarios, empleados y representantes, ya sean sus atribuciones expresas o implícitas) ha cometido una Práctica Prohibida en cualquier etapa de la adjudicación o ejecución de un contrato, el Banco podrá:

(i) no financiar ninguna propuesta de adjudicación de un contrato para la adquisición de bienes o servicios, la contratación de obras, o servicios de consultoría;

- (ii) suspender los desembolsos de la operación, si se determina, en cualquier etapa, que un empleado, agencia o representante del Prestatario, el Organismo Ejecutor o el Organismo Contratante ha cometido una Práctica Prohibida;
 - (iii) declarar una contratación no elegible para financiamiento del Banco y cancelar y/o acelerar el pago de una parte del préstamo o de la donación relacionada inequívocamente con un contrato, cuando exista evidencia de que el representante del Prestatario, o Beneficiario de una donación, no ha tomado las medidas correctivas adecuadas (lo que incluye, entre otras cosas, la notificación adecuada al Banco tras tener conocimiento de la comisión de la Práctica Prohibida) en un plazo que el Banco considere razonable;
 - (iv) emitir una amonestación a la firma, entidad o individuo en el formato de una carta formal de censura por su conducta;
 - (v) declarar a una firma, entidad o individuo inelegible, en forma permanente o por determinado período de tiempo, para que (i) se le adjudiquen contratos o participe en actividades financiadas por el Banco, y (ii) sea designado subconsultor, subcontratista o proveedor de bienes o servicios por otra firma elegible a la que se adjudique un contrato para ejecutar actividades financiadas por el Banco;
 - (vi) remitir el tema a las autoridades pertinentes encargadas de hacer cumplir las leyes; y/o;
 - (vii) imponer otras sanciones que considere apropiadas bajo las circunstancias del caso, incluyendo la imposición de multas que representen para el Banco un reembolso de los costos vinculados con las investigaciones y actuaciones. Dichas sanciones podrán ser impuestas en forma adicional o en sustitución de las sanciones arriba referidas.
- (c) Lo dispuesto en los incisos (i) y (ii) del párrafo 6.1 (b) se aplicará también en casos en los que las partes hayan sido temporalmente declaradas inelegibles para la adjudicación de nuevos contratos en espera de que se adopte una decisión definitiva en un proceso de sanción, o cualquier otra resolución.
- (d) La imposición de cualquier medida que sea tomada por el Banco de conformidad con las provisiones referidas anteriormente será de carácter público.
- (e) Asimismo, cualquier firma, entidad o individuo actuando como oferente o participando en una actividad financiada por el Banco, incluidos, entre otros, solicitantes, oferentes, proveedores de bienes, contratistas, consultores, miembros del personal, subcontratistas, subconsultores, proveedores de servicios, concesionarios,

Prestatarios (incluidos los beneficiarios de donaciones), organismos ejecutores o contratista (incluidos sus respectivos funcionarios, empleados y representantes, ya sean sus atribuciones expresas o implícitas) podrá verse sujeto a sanción de conformidad con lo dispuesto en convenios suscritos por el Banco con otra Institución Financiera Internacional (IFI) concernientes al reconocimiento recíproco de decisiones de inhabilitación. A efectos de lo dispuesto en el presente párrafo, el término “sanción” incluye toda inhabilitación permanente, imposición de condiciones para la participación en futuros contratos o adopción pública de medidas en respuesta a una contravención del marco vigente de una Institución Financiera Internacional (IFI) aplicable a la resolución de denuncias de comisión de Prácticas Prohibidas.

(f) El Banco exige que los solicitantes, oferentes, proveedores de bienes y sus representantes, contratistas, consultores, miembros del personal, subcontratistas, subconsultores, proveedores de servicios y sus representantes, y concesionarios permitan al Banco revisar cualesquiera cuentas, registros y otros documentos relacionados con la presentación de propuestas y con el cumplimiento del contrato y someterlos a una auditoría por auditores designados por el Banco. Todo solicitante, oferente, proveedor de bienes y su representante, contratista, consultor, miembro del personal, subcontratista, subconsultor, proveedor de servicios y concesionario deberá prestar plena asistencia al Banco en su investigación. El Banco también requiere que solicitantes, oferentes, proveedores de bienes y sus representantes, contratistas, consultores, miembros del personal, subcontratistas, subconsultores, proveedores de servicios y concesionarios: (i) conserven todos los documentos y registros relacionados con actividades financiadas por el Banco por un período de siete (7) años luego de terminado el trabajo contemplado en el respectivo contrato; y (ii) entreguen todo documento necesario para la investigación de denuncias de comisión de Prácticas Prohibidas y (iii) aseguren que los empleados o agentes de los solicitantes, oferentes, proveedores de bienes y sus representantes, contratistas, consultores, subcontratistas, subconsultores, proveedores de servicios y concesionarios que tengan conocimiento de las actividades financiadas por el Banco estén disponibles para responder a las consultas relacionadas con la investigación provenientes de personal del Banco o de cualquier investigador, agente, auditor, o consultor apropiadamente designado. Si el solicitante, oferente, proveedor de bienes y su representante, contratista, consultor, miembro del personal, subcontratista, subconsultor

proveedor de servicios o concesionario se niega a cooperar o incumple el requerimiento del Banco, o de cualquier otra forma obstaculiza la investigación por parte del Banco, el Banco, bajo su sola discreción, podrá tomar medidas apropiadas contra el solicitante, oferente, proveedor de bienes y su representante, contratista, consultor, miembro del personal, subcontratista, subconsultor, proveedor de servicios, o concesionario.

(g) Cuando un Prestatario adquiera bienes, servicios distintos de servicios de consultoría, obras o servicios de consultoría directamente de una agencia especializada, todas las disposiciones contempladas en el párrafo 3 relativas a sanciones y Prácticas Prohibidas se aplicarán íntegramente a los solicitantes, oferentes, proveedores de bienes y sus representantes, contratistas, consultores, miembros del personal, subcontratistas, subconsultores, proveedores de servicios, concesionarios (incluidos sus respectivos funcionarios, empleados y representantes, ya sean sus atribuciones expresas o implícitas), o cualquier otra entidad que haya suscrito contratos con dicha agencia especializada para la provisión de bienes, obras o servicios distintos de servicios de consultoría en conexión con actividades financiadas por el Banco. El Banco se reserva el derecho de obligar al Prestatario a que se acoja a recursos tales como la suspensión o la rescisión. Las agencias especializadas deberán consultar la lista de firmas e individuos declarados inelegibles de forma temporal o permanente por el Banco. En caso de que una agencia especializada suscriba un contrato o una orden de compra con una firma o individuo declarado inelegible de forma temporal o permanente por el Banco, el Banco no financiará los gastos conexos y se acogerá a otras medidas que considere convenientes.

Los Oferentes, al presentar sus ofertas, declaran y garantizan:

- (a) que han leído y entendido las definiciones de Prácticas Prohibidas del Banco y las sanciones aplicables a la comisión de las mismas que constan de este documento y se obligan a observar las normas pertinentes sobre las mismas;
- (b) que no han incurrido en ninguna Práctica Prohibida descrita en este documento;
- (c) que no han tergiversado ni ocultado ningún hecho sustancial durante los procesos de selección, negociación, adjudicación o ejecución de un contrato;
- (d) que ni ellos ni sus agentes, personal, subcontratistas, subconsultores, directores, funcionarios o accionistas principales han sido declarados por el Banco o por otra Institución Financiera Internacional (IFI) con la cual el Banco haya suscrito un acuerdo

para el reconocimiento recíproco de sanciones, inelegibles para que se les adjudiquen contratos financiados por el Banco o por dicha IFI, o culpables de delitos vinculados con la comisión de Prácticas Prohibidas;

(e) que ninguno de sus directores, funcionarios o accionistas principales han sido director, funcionario o accionista principal de ninguna otra compañía o entidad que haya sido declarada inelegible por el Banco o por otra Institución Financiera Internacional (IFI) y con sujeción a lo dispuesto en acuerdos suscritos por el Banco concernientes al reconocimiento recíproco de sanciones para que se le adjudiquen contratos financiados por el Banco o ha sido declarado culpable de un delito vinculado con Prácticas Prohibidas;

(f) que han declarado todas las comisiones, honorarios de representantes, pagos por servicios de facilitación o acuerdos para compartir ingresos relacionados con actividades financiadas por el Banco;

(g) que reconocen que el incumplimiento de cualquiera de estas garantías constituye el fundamento para la imposición por el Banco de una o más de las medidas que se describen en la Cláusula 6.1 (b).

8. **CLAUSULA OCTAVA:** Las notificaciones entre las partes deberán hacerse por escrito y tendrán efecto a partir de la fecha de su recepción, en las direcciones que a continuación se indican: a) El MINSAL en: Edificio del Instituto Nacional de Salud, Urbanización Lomas de Altamira, Boulevard Altamira y Avenida Republica de Ecuador N° 33, San Salvador, y b) EL CONTRATISTA en: _____, Teléfono _____, Correo electrónico _____

En testimonio de lo cual las partes firmamos el presente Contrato en San Salvador, a los _____ días del mes de _____ de dos mil _____.

MINISTRO DE SALUD

CONTRATISTA

ANEXO: CONDICIONES CONTRACTUALES

El presente proceso comprende la contratación de los trabajos para las: **“OBRAS DE MEJORA DE SISTEMAS DE MANEJO AMBIENTAL EN 30 ESTABLECIMIENTOS DE SALUD DEL MINISTERIO DE SALUD DE LOS DEPARTAMENTOS DE SONSONATE Y AHUACHAPAN”**

1. ALCANCE DEL TRABAJO.

Las obras se construirán dentro de las unidades de salud de acuerdo con la necesidad de cada una, en los términos, condiciones y requerimientos indicados en estos documentos.

Se realizará la intervención en cada UCSF indicado en planos con la particularidad que el funcionamiento de estos establecimientos se mantendrá durante su ejecución, por lo que se deberá realizar un trabajo apegado al plan de contingencia para las intervenciones, proyectado por las jefaturas de cada establecimiento a intervenir.

Será responsabilidad del Contratista llevar a cabo las obras necesarias de protección y de control de ruido y polvo para cada una de las actividades solicitadas en el Formulario de Oferta.

Dentro de las obras a ejecutar en los 30 establecimientos de salud, de acuerdo a la necesidad de cada uno se encuentran:

- a. Construcción de Casetas con equipo productor de Hipoclorito de Sodio (Puriagua)
- b. Construcción de Celdas de seguridad para desechos bioinfecciosos
- c. Construcción caseta almacenamiento temporal desechos bioinfecciosos
- d. Construcción de Casetas de almacenamiento temporal para desechos comunes
- e. Construcción de Bodegas para almacenamiento de productos químicos
- f. Suministro e Instalación de planta de tratamiento tipo paquete (Ver Especificaciones Técnicas)
- g. Reparación de daños a infraestructura de celda de seguridad
- h. Rehabilitación de celdas de seguridad.
- i. Reparaciones varias: Demoliciones, pisos, aceras, accesos, entre otros.

El Contratista será responsable de que las obras se desarrollen en forma eficiente dentro de las limitaciones de tiempo, costo, calidad y términos contractuales, tomando en consideración la aplicación de las correspondientes acciones de protección, seguridad e higiene laboral.

Para la realización del proyecto, el Contratista deberá elaborar planos de taller de las intervenciones requeridas y necesarias previo a su proceso constructivo, en complemento a los planos constructivos proporcionados y las Especificaciones Técnicas que forman parte de estos documentos.

La ejecución de los trabajos de construcción con que cuenta el proyecto se desarrollará de manera integral por lo que el Contratista será el responsable de proporcionar todos los insumos, servicios, materiales, mano de obra y subcontratos necesarios para que la obra sea ejecutada y finalizada tal como se requiere.

Se entiende que el Contratista conoce y acepta cada una de las cláusulas contenidas en estos documentos, comprometiéndose además a apegarse a las observaciones e indicaciones dadas por la Supervisión y el encargado de la Administración de Contrato designado por el MINSAL-UGP.

El Oferente contará con la siguiente información que entregará el Contratante, los cuales son parte de estos documentos:

1. Especificaciones Técnicas
2. Formulario de Oferta.
3. Planos Constructivos.

2. PERMISOS

En lo concerniente a los tramites y permisos previos a las actividades de construcción, el propietario entregara al contratista dichos documentos. Sin embargo, se aclara que los permisos complementarios que se generen durante la etapa de ejecución del proyecto serán gestionados y cancelados por el contratista. Sera obligación del contratista tramitar y gestionar el permiso de construcción, intervención o remodelación con la alcaldía municipal o la entidad que gestione dicho permiso.

Si en el caso existiera la necesidad de realizar algún otro permiso será obligación del contratista gestionarlo y cancelarlo para la debida ejecución del proyecto.

Se entiende que el Contratista conoce y acepta cada una de las cláusulas contenidas en estos documentos, comprometiéndose además a apegarse a las observaciones e indicaciones dadas por la Supervisión y el encargado de la Administración de Contrato designado por el MINSAL-UGP.

El Oferente contará con la siguiente información que entregará el Contratante, los cuales son parte de estos documentos:

2. Especificaciones Técnicas.
3. Formulario de Oferta.
4. Planos Constructivos.

3. UBICACIÓN.

Los establecimientos a intervenir, son 30 Unidades de Salud que se encuentran ubicadas en los departamentos de Sonsonate y Ahuachapán.

El oferente podrá presentar interés de participar en la intervención de todas las Unidades de Salud ubicada en los Departamentos de Sonsonate y Ahuachapán, ofertando por la totalidad de las 30 UCSF contenidas en este documento, tal como se lista a continuación:

No.	DEPARTAMENTO	UCSF	DIRECCION	OBRAS A REALIZAR
1	SONSONATE	ARMENIA	Municipio de Armenia, entre la 2a calle oriente y 2a avenida sur, en el departamento de Sonsonate.	1. Construcción caseta almacenamiento temporal desechos comunes.
2		SAN JOSE LA MAJADA	Carretera a los Naranjos, Cantón San José de la Majada, Juayúa, departamento de Sonsonate.	1. Construcción de caseta Puriagua. 2. Obras de reparación en celda de seguridad
3		SALCOATITAN	Contiguo a la Alcaldía Municipal, frente al parque central Barrio El Rosario, Salcoatitán, departamento de Sonsonate.	1. Construcción de celda de seguridad para desechos bioinfecciosos.

4		<i>METALIO</i>	Colonia San José, Calle Principal, Cantón Metalío, Acajutla, departamento de Sonsonate.	1. Construcción caseta almacenamiento temporal desechos bioinfecciosos Construcción de bodega para productos químicos. 2. Obras de reparación en celda de seguridad	
5		<i>ISHUATAN</i>	Calle Acachapa, Municipio de Santa Isabel Ishuatan, departamento de Sonsonate.	1. Rehabilitación de celda de seguridad, extracción de desechos.	
6		<i>SAN ANTONIO DEL MONTE</i>	Contiguo a la Alcaldía Municipal de San Antonio del Monte, del departamento de Sonsonate.	1. Construcción de celda de seguridad para desechos bioinfecciosos.	
7		<i>SANTO DOMINGO DE GUZMAN</i>	Calle Aidé Ramírez, Santo Domingo de Guzmán, departamento de Sonsonate.	1. Rehabilitación de celda de seguridad, extracción de desechos.	
8		<i>CUISNAHUAT</i>	Calle a La Clínica, Municipio de <i>Cuisnahuat</i> , departamento de Sonsonate.	1. Rehabilitación de celda de seguridad, extracción de desechos.	
9		<i>SANTA CATARINA MASAHUAT</i>	5a calle oriente, contiguo al salón del reino de los testigos de Jehová, Municipio de Santa Catarina Masahuat, departamento de Sonsonate.	1. Rehabilitación de celda de seguridad, extracción de desechos.	
10		<i>IZALCO</i>	9ª calle poniente, Municipio de <i>Izalco</i> , departamento de Sonsonate.	1. Rehabilitación de celda de seguridad, extracción de desechos.	
11		<i>NAHULINGO</i>	Avenida 23 de noviembre sur, a la par de iglesia Adventista Municipio de Nahulingo, departamento de Sonsonate.	1. Rehabilitación de celda de seguridad, extracción de desechos.	
12		<i>SONZACATE</i>	Carretera CA-12, frente redondel monseñor Romero, municipio de Sonzacate, departamento de Sonsonate.	1. Rehabilitación de celda de seguridad, extracción de desechos.	
13		<i>CALUCO</i>	Carretera SON04, municipio de Caluco, departamento de Sonsonate.	1. Rehabilitación de celda de seguridad, extracción de desechos.	
14		<i>SONSONATE</i>	Boulevard Oscar Osorio, contiguo a FENADESAL, Municipio de Sonsonate, departamento de Sonsonate.	1. Construcción de bodega de productos inflamables y químicos	
1		<i>AHUACHAPAN</i>	<i>ATIQUIZAYA</i>	Final Colonia San Manuel, Barrio El Calvario, Atiquizaya, departamento de Ahuachapán.	1. Construcción de caseta puriagua.
2			<i>AHUACHAPAN</i>	4ª Avenida norte, municipio de Ahuachapán departamento de Ahuachapán.	1. Construcción de caseta puriagua.

3	TACUBA	Boulevard El Calvario, Colonia Los Cerritos, Calle a Las Colinas, municipio de Tacuba, departamento de Ahuachapán.	1. Construcción de celda de seguridad para desechos bioinfecciosos.
4	APANECA	2ª. Av. Norte y 3ª. Calle Oriente, Barrio Santiago Apaneca casa #22, municipio de Apaneca, departamento de Ahuachapán.	1. Construcción de caseta puriagua.
5	JUJUTLA	Boulevard Las Flores, Carretera principal a Ataco, municipio de Jujutla, departamento de Ahuachapán.	1. Construcción de celda de seguridad para desechos bioinfecciosos.
6	LA HACHADURA	Carretera principal La Hachadura frente a ExTELECOM, 2 km. Antes de la frontera, departamento de Ahuachapán.	1. Tratamiento de aguas negras.
7	EL ZAPOTE	Cantón El Zapote, San Francisco Menéndez, departamento de Ahuachapán.	1. Construcción de caseta puriagua.
8	GARITA PALMERA	Entrada a la plazuela, Cantón Garita Palmira Calle Principal, departamento de Ahuachapán.	1. Construcción de celda de seguridad para desechos bioinfecciosos.
9	SAN FRANCISCO MENENDEZ	Calle principal, frente a Alcaldía contiguo a parque Municipal, San Francisco Menéndez, departamento de Ahuachapán.	1. Construcción caseta almacenamiento temporal desechos bioinfecciosos.
10	GUAYABA ABAJO	Caserío Colonia Nueva, Cantón Guayapa Abajo, municipio de Jujutla, departamento de Ahuachapán.	1. Construcción de caseta para depósito de desechos comunes.
11	UCSF, SAN PEDRO PUXTLA	Calle de acceso al Municipio de San Pedro Puxtla, departamento de Ahuachapán. Colindando en el lindero Este con el Rio San Pedro.	1. Construcción caseta almacenamiento temporal desechos bioinfecciosos.
12	CARA SUCIA	Km. 112, Cantón Cara Sucia, San Francisco Menéndez, departamento de Ahuachapán.	1. Construcción caseta almacenamiento temporal desechos bioinfecciosos. 2. Obras de reparación en celda de seguridad.
13	TURIN	Calle Central Poniente y 7ª Avenida Sur Barrio El Socorro, municipio de Turín, departamento de Ahuachapán.	1. Tratamiento de aguas negras.

14		EL REFUGIO	1ra Avenida Norte y Avenida Central Norte, Municipio de El Refugio, departamento de Ahuachapán.	1. Construcción caseta almacenamiento temporal desechos bioinfecciosos
15		GUAYMANGO	Boulevard San Andrés, Carretera principal Guaymango, departamento de Ahuachapán.	1. Construcción caseta almacenamiento temporal desechos bioinfecciosos. 2. Obras de reparación en celda de seguridad
16		SAN LORENZO	Boulevard El Centro contiguo a Escuela Gilberto Cárcamo, municipio de San Lorenzo, departamento de Ahuachapán.	1. Construcción caseta almacenamiento temporal desechos bioinfecciosos 2. Obras de reparación en celda de seguridad.

La adjudicación se hará con el precio evaluado más bajo.

4. DESCRIPCION DEL TRABAJO

El proyecto consiste en la construcción de pequeñas obras de saneamiento en diferentes Unidades de Salud ubicadas en los departamentos de Sonsonate y Ahuachapán, estas obras en general se describen a continuación: **4.1 CELDA DE SEGURIDAD PARA DESECHOS BIOINFECCIOSOS**

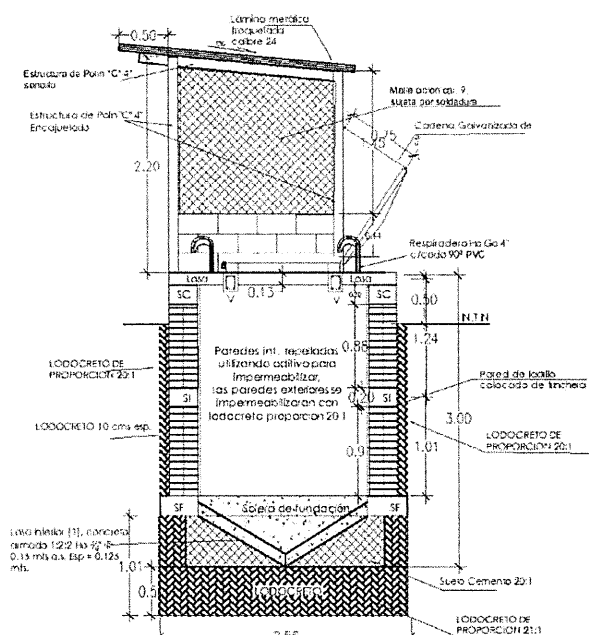

SECCION A-A
CELDA DE DESECHOS
BIOINFECCIOSOS
ESC 1:50

El Contratista efectuará la construcción de las obras descritas, de acuerdo a la ubicación y detalle indicados en los planos, incluyendo trazo, nivelación, terracería, acera perimetral, paredes de bloque de concreto de 15x20x40 repelladas y pintadas de acuerdo a detalles, se suministrará e instalará cubierta de techo de lámina de lámina metálica (aluminio o zinc), todo detallado en planos constructivos, así como pisos de concretos e instalaciones sanitarias, puertas, ventanas, todo detallado en planos constructivos.

4.2 CONSTRUCCIÓN DE CASETAS CON EQUIPO PRODUCTOR DE HIPOCLORITO DE SODIO (PURIAGUA)

El Contratista efectuará la construcción de las casetas descritas, de acuerdo a la ubicación y detalle indicados en los planos, incluyendo trazo, nivelación, terracería, acera perimetral, paredes de bloque de concreto de 15x20x40 repelladas y pintadas de acuerdo a detalles, se suministrará e instalará cubierta de techo de lámina metálica (aluminio o zinc), todo detallado en planos constructivos, así como pisos de concretos e instalaciones hidráulicas y sanitarias, puertas, ventanas, todo detallado en planos constructivos, se construirá plataforma de concreto armado barriles de plástico. La caseta deberá contar con todas las instalaciones eléctricas y sus respectivos tableros, de acuerdo a detalle y las instalaciones hidráulicas y sanitarias para que la instalación del equipo productos de hipoclorito de calcio funcione adecuadamente y esté debidamente albergado.

Especificaciones del Equipo Productor de Hipoclorito de sodio

Incluye Equipo eléctrico, transformador rectificador no electrónico Medidor de voltios y amperios, timer incluido, interruptor de encendido y apagado, generador de Hipoclorito de sodio al 0.5 %, en 80 litros de agua, completo con electrodo y transformador/rectificador garantía de 1 año, tubo de PVC para limpieza de electrodo de titanio, garantía de un año , 1 saco de sal industrial refinada, 3 recipientes de 80 litros con grifo plástico en la parte inferior, 1 galón de vinagre, 1 comparador de cloro , manual de operación y mantenimiento, manual de despiece del equipo suministrado, capacitación practica al establecimiento de salud con equipo asignado y Acta de entrega a cada establecimiento de salud.

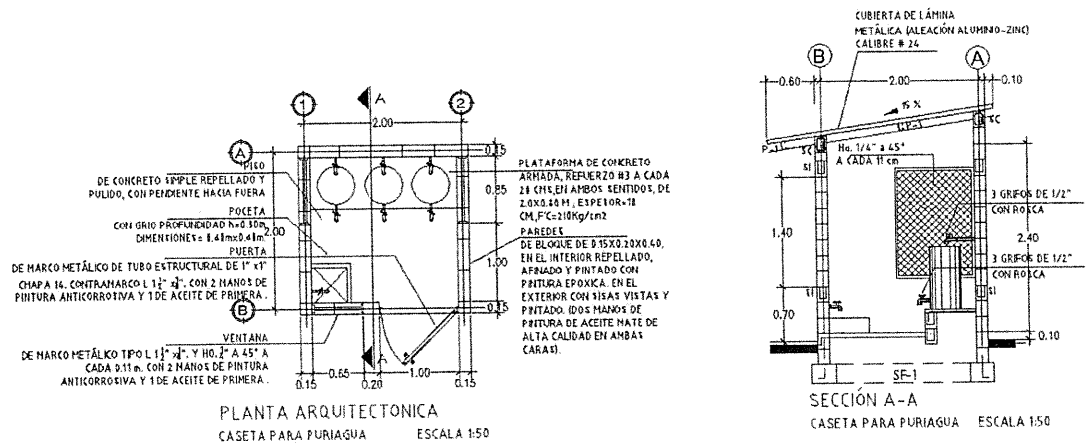

4.3 CASETAS DE ALMACENAMIENTO TEMPORAL PARA DESECHOS COMUNES

El Contratista efectuará la construcción de las casetas descritas, de acuerdo a la ubicación y detalle indicados en los planos, incluyendo trazo, nivelación, terracería, acera perimetral, paredes de bloque de concreto de 15x20x40 repelladas y pintadas de acuerdo a detalles, se suministrará e instalará cubierta de techo de lámina de lámina metálica (aluminio o zinc), incluye capote y cornisa, todo detallado en

planos constructivos, así como pisos de concretos e instalaciones sanitarias, puertas, ventanas, todo detallado en planos constructivos.

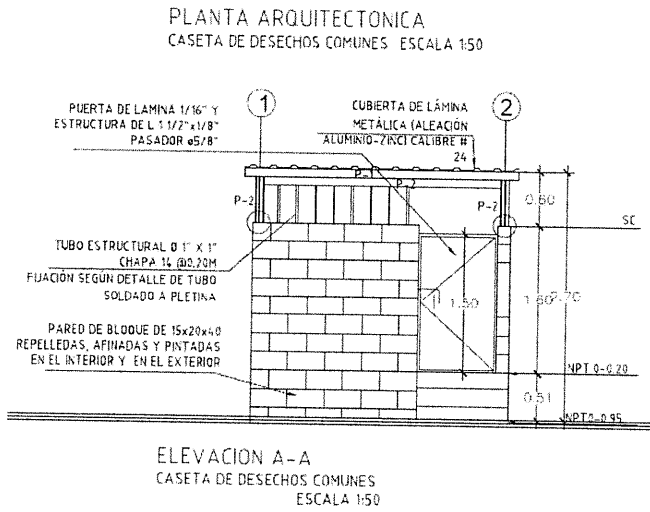

4.4 BODEGAS PARA ALMACENAMIENTO DE PRODUCTOS QUÍMICOS

El Contratista efectuará la construcción de las edificaciones descritas, de acuerdo a la ubicación y detalle indicados en los planos, incluyendo trazo, nivelación, terracería, acera perimetral, paredes de bloque de concreto de 15x20x40 repelladas y pintadas de acuerdo a detalles, se suministrará e instalará cubierta de techo de lámina de lámina metálica (aluminio o zinc), incluye capote y cornisa, todo detallado en planos constructivos, así como pisos de concretos e instalaciones sanitarias, puertas, ventanas, todo detallado en planos constructivos.

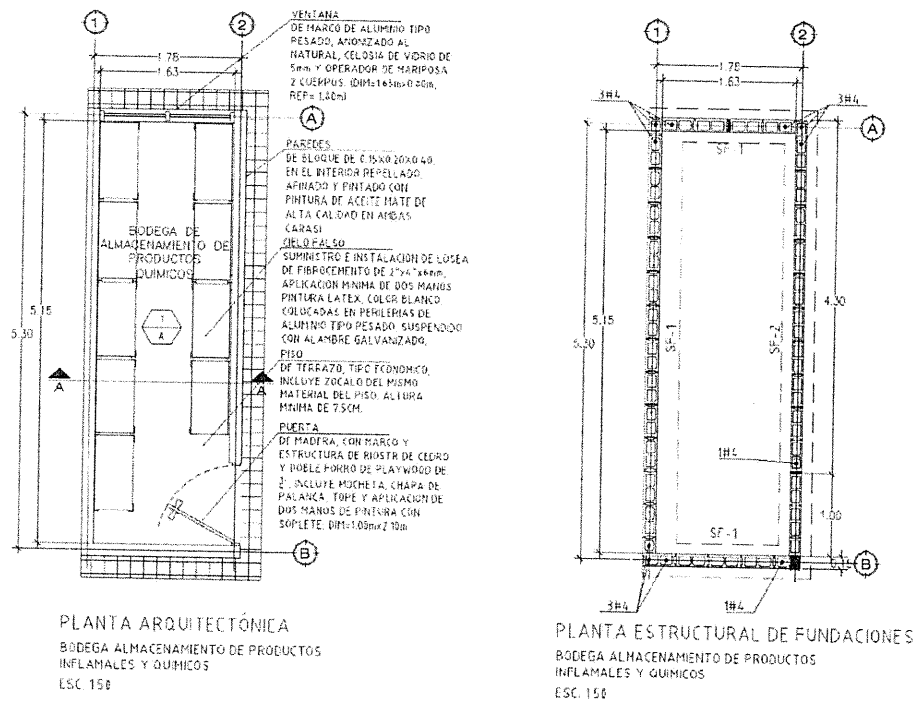

Nota: Dimensiones de bodegas serán de acuerdo a la necesidad de cada USCF y según establecida en los planos constructivos

4.5 SISTEMA DE TRATAMIENTO DE AGUAS RESIDUALES.

Los procesos con los que una planta certificada debe contar son: sedimentación, anaeróbica, aireación, almacenamiento y desinfección; todos los procesos se materializan en un solo tanque con un volumen de 700 GPD 2.65 m³/día, y además debe incluir el soplador y todas las conexiones requeridas de la planta para su adecuado funcionamiento.

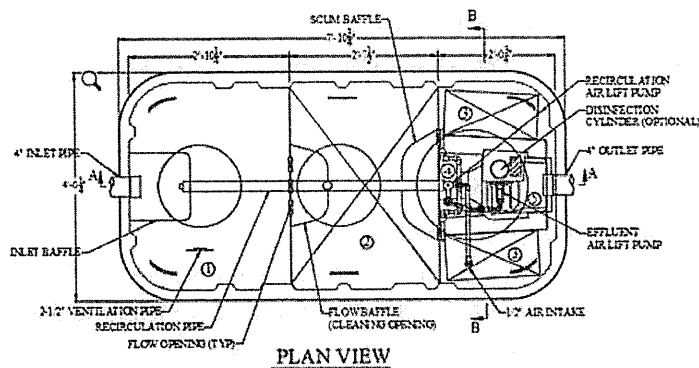

CHAMBER		Volume (gal)
①	Sedimentation Chamber	277
②	Anaerobic Filtration Chamber	278
③	Aerobic Contact Filtration Chamber	127
④	Clarification Chamber	63
⑤	Disinfection Chamber	4
Total Volume		749

SPECIFICATIONS	
Anaerobic Media	PP / PE
Board Type Aerobic Media	PVC / PP / PE
Aerobic Media	PP / PE
Blower	2.8 cfm
Tank	FRP
Piping	PVC / PP / PE
Access Covers	Plastic / Cast Iron
Disinfectant (Optional)	Chlorine Tablets

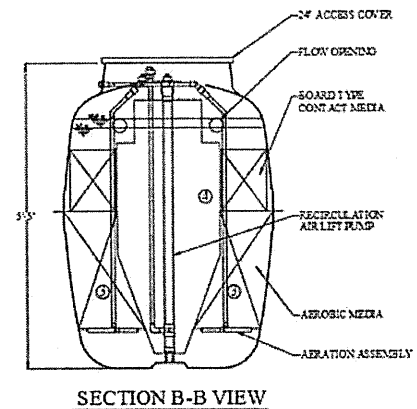
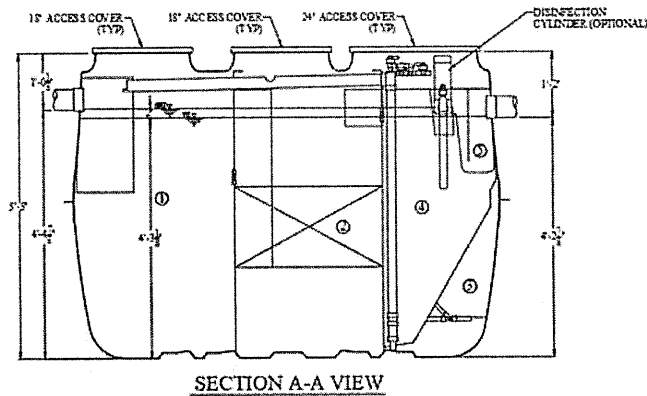

5. PLAZO DE EJECUCIÓN DEL PROYECTO.

El plazo de Ejecución para las readecuaciones de la totalidad de los establecimientos será de 120 días calendario, contados a partir de la Orden de Inicio que será emitida por el Supervisor y el Administración del Contrato.

El Contratista está obligado a ejecutar el trabajo en el plazo establecido, por cuanto ningún retraso en la ejecución que sea imputable al Contratista podrá tomarse como causal de prórroga para extender la duración del plazo contractual.

Previo al inicio ambas partes acordaran realizar una reunión en el lugar del Proyecto, el Contratista, Supervisor y el Administración del Contrato con el fin de dar mayor orientación sobre las responsabilidades de cada uno de los participantes.

En dicha reunión el Contratista presentará: Programa de las actividades a realizar en detalle incluyendo los recursos a utilizar, equipos, y otros. Este programa será elaborado teniendo en cuenta que:

- a. El Administración del Contrato y/o Supervisor, harán entrega formal del terreno, donde se desarrollará las obras de los establecimientos y lo asentará en Bitácora de Construcción.
- b. El Contratista y su equipo de trabajo, desde este momento podrán realizar todas las preguntas necesarias al Supervisor y/o Administración del Contrato designado por el MINSAL.
- c. A partir de la primera reunión, se sostendrán reuniones semanales (Contratista, Supervisor y/o Administración del Contrato designado por el MINSAL) con el objeto de dar seguimiento al Proyecto y comprobar el avance del mismo.

El Contratista iniciará los procesos de ejecución de la construcción con planos de taller previamente aprobados por el supervisor y tendrá el compromiso de entregar planos “COMO LO CONSTRUIDO” antes de finalizar el Proyecto.

6. DOCUMENTOS IMPORTANTES EN LA OBRA

Con el propósito de documentar el desarrollo y seguimiento de la obra, y que el personal técnico involucrado en la ejecución del proyecto cuente con herramientas para su seguimiento y acciones pertinentes durante la fase de ejecución, se deberán mantener en el sitio de la obra los documentos que se detallan a continuación, los cuales deberán permanecer en un lugar seguro, protegidos y accesibles al personal que los utilizará:

- Contrato y anexos
- Planos
- Plan o Formulario de oferta
- Especificaciones Técnicas

7. SUPERVISIÓN

El proyecto de “OBRAS DE MEJORA DE SISTEMAS DE MANEJO AMBIENTAL EN 30 ESTABLECIMIENTOS DE SALUD DEL MINISTERIO DE SALUD, DE LOS DEPARTAMENTOS DE SONSONATE Y AHUACHAPÁN” contará con Supervisión para el seguimiento Técnico, apoyo administrativo y financiero de la ejecución de la Obra al encargado de la Administración del Contrato, a lo largo del proyecto desde que se entregue la Orden de Inicio hasta la liquidación de éste. La supervisión velará porque se cumpla lo estipulado en los Documentos Contractuales, en coordinación con el Encargado de la Administración del Contrato, ambos deberán informar y coordinar sobre cualquier eventualidad que ocurra en el transcurso de la ejecución del proyecto. La verificación de la correcta provisión de materiales y equipos, la ejecución de los trabajos y la prestación de los servicios a cargo del Contratista, será llevada a cabo por la Supervisión de las Obras, quien deberá certificar las obras que ejecute la contratista, así como también toda la documentación técnica, (planos, estimaciones de obra y otros).

8. BITÁCORA.

Será proporcionada por la CONTRATISTA y se mantendrá en la oficina de la Supervisión, en un lugar seguro y protegido, bajo custodia de ésta, para el respectivo registro e indicaciones en la realización del trabajo. Al finalizar el proyecto la Contratista la empastará y remitirá al encargado de la administración del Contrato considerando que forma parte del expediente del proyecto y para efectos de la liquidación final. El documento de Bitácora deberá registrar lo siguiente: i) órdenes impartidas por parte de la Supervisión de la Obra; ii) acuerdos y seguimiento entre la Supervisión de la Obra y la Contratista y iii) otros aspectos pertinentes a la ejecución de las obras.

9. PROGRAMA DE TRABAJO

En un plazo de hasta siete (7) días después de emitida la Orden de Inicio de los trabajos, el Contratista, presentará para su aprobación, un plan de trabajo y flujo de desembolso actualizado de acuerdo a la fecha de Orden de Inicio otorgada.

El plan de trabajo deberá ser actualizado conforme el avance real de la obra, el cual será entregado al supervisor para su respectiva revisión y aprobación con visto bueno del encargado de la administración, seguimiento y ejecución de la obra.

10. ADMINISTRACIÓN DEL CONTRATO

Administración del Contrato estará a cargo de la Unidad Solicitante o de la persona que esté delegue, designándose en dicho acto __, Cargo __, Correo electrónico __, Teléfono __, de conformidad a lo establecido en el Numeral 5.15.1 Administración de Contratos, del Manual de Operaciones del Banco.

11. ANTICIPO

El pago anticipo será hasta por un monto de 30% del precio del contrato y se pagará al Contratista, contra la entrega del plan de inversión del anticipo y aprobación de la garantía de anticipo por el 100% de su valor, consistente en garantía bancaria incondicional o fianza, deberá presentarse a más tardar quince días después de la distribución del contrato, permanecerá vigente hasta la deducción total del monto anticipado.

El anticipo será amortizado en cada estimación presentada a cobro, conforme al porcentaje otorgado en calidad de anticipo.

Este anticipo estará condicionado para utilizarlo en la adquisición de bienes y servicios a incorporarse en el desarrollo de los trabajos a realizar. Para dicho pago deberá presentar anexo a la factura: el plan de utilización del anticipo, documento que deberá ser firmado por el Supervisor y el encargado de la administración, seguimiento y ejecución del contrato. Así también, deberá presentar original de la nota de aprobación de la garantía que estipula el contrato, la cual es extendida por la ACP/UGP de este Ministerio.

El MINSAL se reserva el derecho de verificar si dicho anticipo ha sido utilizado conforme el plan de utilización del anticipo. De comprobarse la mala utilización del anticipo, se hará efectiva la Garantía de Buena Inversión de Anticipo.

12. ORDEN DE INICIO:

La ORDEN DE INICIO será emitida por parte del MINSAL, a través del Supervisor y el responsable de la Administración del Contrato, emitirán un acta de reunión previa, con el objetivo de identificar que el lugar donde se desarrollará el proyecto se encuentra a disposición para que el contratista inicie los trabajos respectivos.

La Contratista, Supervisión y el encargado de la administración, seguimiento y ejecución del contrato se harán presentes al edificio donde se ejecutarán las obras, en el día definido en la Orden de Inicio para dar por iniciada las labores de ejecución, lo cual quedará asentado en la Bitácora.

Es importante aclarar que la orden de inicio se emitirá cuando el contrato (Contratista) esté debidamente legalizado y asignado el supervisor.

13. MEDICIÓN DE LA OBRA

Los trabajos ejecutados serán medidos de acuerdo al plan de ejecución acordado y de obra realmente ejecutada lo cual será verificado y autorizado por el Supervisor de Obra.

El Contratante no pagará los rubros de las Obras para los cuales no se indicó precio y se entenderá que están cubiertos en el Contrato.

El Contrato no está sujeto a ajuste de precios.

14. INFORMES

14.1 DURANTE LA EJECUCIÓN DE LA OBRA

Semanalmente el contratista deberá presentar los avances reales de los trabajos para que la Supervisión realice la verificación y comparación en el Project o similar.

14.2 PARA PAGO DE ESTIMACIONES

El monto de la obra a ejecutar será pagado mediante estimaciones mensuales de obra ejecutada y medida en campo. El Contratista deberá presentar mensualmente un programa de trabajo (elaborado en Ms Project) actualizado que refleje el avance real y flujo mensual de desembolsos respecto al programa entregado al inicio de la obra, para que el responsable de la Administración del Contrato realice la comparación entre lo ejecutado y proyectado y realice las acciones pertinentes.

Para el pago de cada estimación, el Contratista presentará al Supervisor y/o Administrador del Contrato un informe que contendrá lo siguiente:

- Descripción del proceso de la obra que se ha ejecutado durante el período de la misma en el cual detallará; el proceso constructivo, acontecimientos relevantes, la seguridad ocupacional y otros.
- Resumen fotográfico de los procesos constructivos realizados en el periodo acompañadas de una descripción relacionada con la misma en cada estimación.
- Memorias de cálculo de obras realizadas en el periodo.

14.3 EN LA ETAPA DE CONSTRUCCIÓN.

Semanalmente, el contratista deberá presentar, el avance real para que la Supervisión realice la comparación en el diagrama de Gantt y CPM.

Al finalizar la obra el Contratista presentará al Administrador de Contrato y a la Supervisión un informe final que contendrá:

Las memorias de cálculo.

Fotografías de los procesos más relevantes, que deberán acompañar a la estimación, lo que se deberá incluir para efecto de pago y como quedó la obra al finalizar.

Planos finales y detalles "Como Construido", revisados y aprobados por el Supervisor del proyecto; de esto entregara:

- Dos copias impresas en papel bond y el archivo en disco compacto dos CD y/o USB (Auto-Cad versión no mayor a la 2015).
- La Bitácora: el original debidamente encuadernado, enumerada, con indicación del número de contrato y nombre del proyecto.

De la remisión de estos documentos dejará constancia por escrito y se enviará junto a la liquidación final a la Unidad Financiera Institucional (UFI) para efectos de pago, todos los documentos listados deberán contar con la aprobación previa del Supervisor del proyecto y el Visto Bueno del Administrador de Contrato.

14.4 AL FINALIZAR LA OBRA

Al finalizar la obra el Contratista presentará para la “OBRAS DE MEJORA DE SISTEMAS DE MANEJO AMBIENTAL EN 30 ESTABLECIMIENTOS DE SALUD DEL MINISTERIO DE SALUD, DE LOS DEPARTAMENTOS DE SONSONATE Y AHUACHAPÁN”, un informe final que contendrá:

- Las memorias de cálculo de volúmenes de obras.
- Fotografías de los procesos más relevantes, que deberán acompañar a la estimación, lo que se deberá incluir para efecto de pago y como quedó la obra al finalizar.
- Planos Finales y detalles “Como Construido”, revisados y aprobados por el Supervisor del proyecto. De esto, entregará:
 - 1) Un original impreso y el archivo en disco compacto (Auto-Cad versión no mayor a la 2010) al Administrador de Contrato.
 - 2) Una copia impresa al director del establecimiento.
 - 3) La Bitácora: El original debidamente encuadernado, con indicación del número de contrato y nombre del proyecto, será entregada al Hospital Nacional respectivo.

De la remisión de estos documentos dejará constancia por escrito y se enviará junto a la liquidación final a la UGP para efectos de pago, previa aprobación del Supervisor del proyecto, el Administrador de Contrato y visto bueno del director del Hospital respectivo.

15. RECEPCION DE LOS TRABAJOS.

15.1 Recepción Provisional.

Cuando los trabajos especificados en el Contrato hayan terminado, EL CONTRATISTA dará aviso por escrito al Supervisor y al Administrador del Contrato, quienes procederán dentro de los cinco (5) días hábiles siguientes de dicho aviso, a efectuar la Recepción Provisional de la obra.

El Supervisor y Administrador de Contrato verificarán que los trabajos hayan sido realizados de acuerdo con el contrato mediante una inspección minuciosa a efectos de comprobar si los trabajos se han realizado de conformidad a los documentos técnicos entregados al Contratista.

La inspección de la obra finalizada se verificará en presencia del CONTRATISTA o de un delegado que este designe para tal efecto, levantándose y firmándose el Acta de Recepción correspondiente.

En caso de detectarse defectos en la Recepción Provisional de la obra, el Supervisor establecerá en esta Acta el periodo de corrección de los defectos, el cual no excederá de diez (10) días hábiles siguientes a la fecha del Acta de Recepción Provisional.

Durante este periodo EL CONTRATISTA será responsable de subsanar todos los defectos encontrados. Cumplido el periodo de responsabilidad por defectos y si no se encontraran otros defectos se procederá a la Recepción Final de la obra.

Para la Recepción Provisional se deberá elaborar un Acta, la cual contendrá como mínimo, la siguiente información:

- Lugar, día y hora de la Recepción Provisional del Proyecto.
- Nombre completo del Proyecto.
- Nombre del Contratista.
- Fecha y referencia del Contrato.
- Listado de las observaciones de la Recepción Provisional.
- Nombre, cargo y firma del Contratista.
- Nombre, cargo y firma de las personas que reciben la Obra (Supervisor y/o Administrador de Contrato).

15.2 Plazo de Revisión.

El Administrador del Contrato en coordinación con la Supervisión, contarán con un tiempo de revisión de TRES (3) DIAS HÁBILES, los cuales no deben exceder del tiempo contractual, revisarán la obra y harán

las observaciones correspondientes, en caso de encontrarse defectos o irregularidades se requerirá al Contratista para que las subsane.

Si el Contratista no las subsana, se tendrá por incumplido el contrato, el MINSAL corregirá los defectos o irregularidades a través de un tercero o por cualquier otra forma, cargando el costo de ello al Contratista, el cual será deducido de cualquier suma que se le adeude o haciendo efectivas las garantías respectivas.

El Supervisor y Administrador de Contrato verificará que los trabajos hayan sido realizados de acuerdo con el contrato mediante una inspección minuciosa a efecto de comprobar si los trabajos se han realizado de conformidad con los documentos técnicos que forman parte del contrato. La inspección se verificará en presencia del Contratista o de un delegado que este nombre para tal efecto, levantando y firmándose el acta de recepción correspondiente.

15.3 Recepción Final.

El Supervisor y Administrador del Contrato, transcurrido el plazo establecido en la Recepción Provisional, procederán en un plazo máximo de CINCO (5) DIAS HABLES a partir de notificada la superación de las observaciones efectuadas en la Recepción Provisional y se haya comprobado no existir defectos o irregularidades en la obra dentro del periodo de Responsabilidad por Defectos se procederá a efectuar la Recepción Final, elaborándose el Acta correspondiente, siendo firmada por el Supervisor de Obra, Administrador del Contrato y por EL CONTRATISTA.

Para la Recepción Final del Proyecto se deberá elaborar un Acta, la cual contendrá como mínimo, entre otras, la información siguiente:

- Lugar, día y hora de la recepción final del Proyecto.
- Nombre completo del proyecto
- Nombre del Contratista.
- Fecha y referencia del Contrato.
- Nombre, cargo y firma del Contratista.
- Nombre, cargo y firma de las personas que reciben la Obra según lo establecido en el párrafo de Recepción Final.

15.4 Liquidación Del Contrato.

Una vez concluidos los trabajos y aceptados de conformidad por el Supervisor y Administrador del Contrato y emitida el Acta de Recepción Final de las obras, EL CONTRATISTA deberá presentar dentro de los próximos quince (15) días hábiles, lo siguiente:

- Actas de recepción Provisional y Final de la Obra, (original).
- Certificado de Garantía de los trabajos y los equipos a suministrar (original), en caso aplique.
- Copia de nota en la cual se refleje que el Contratista hace entrega al Administrador del Contrato y Supervisión, copia de informe final y de los planos de cómo quedo la obra.
- Garantía de Buena Obra Aprobada por Adquisiciones y Contrataciones del Programa (ACP).
- Copia de nota en la que se refleje que el Contratista hace entrega al Administrador de Contrato de la bitácora original debidamente empastada (pasta dura).

Para efectos de liquidación final del contrato, se deberá presentar planos completos en base al juego de planos recibidos para el desarrollo del proyecto. En el membrete deberán leerse "Planos como construido", incluye: Planos arquitectónicos (de conjunto, arquitectónica, de acabados, elevaciones, secciones, detalles arquitectónicos, etc.) y planos de todas las especialidades, en escalas indicadas como se entregaron los planos de la carpeta, en los que se deberán incluir detalles de elementos construidos fuera de los proyectados si los hubiere; así como también deberá entregar el juego de planos en formato CAD versión actualizada original (NO versión para estudiantes).

Por lo anterior la entrega comprende: dos copias impresas en papel bond y también los archivos digitales de los planos constructivos (2 CD y/o USB), para entregarlas a la Unidad de Gestión del Programa PRIDES II del MINSAL a través del encargado de la Administración del Contrato..

16. INDICACIÓN GENERAL.

Todas las Actas y otros documentos de carácter legal relacionados con el Proyecto deberán expedirse y distribuirse en original a todas las instancias involucradas, El Contratista, Supervisor, Administrador del Contrato.

17. FORMA DE PAGO.

El pago de las obras ejecutadas será sobre la base de: precios unitarios y cantidad de obra realmente ejecutada, de acuerdo a la unidad de medida indicada en el formulario de oferta.

Para el pago el Contratista presentará a la Tesorería de la Unidad Financiera Institucional, factura de consumidor final en duplicado cliente a nombre del MINSAL/PROGRAMA INTEGRADO DE SALUD II, Contrato de Préstamo N°3608/OC-ES, adjuntando acta de recepción a satisfacción por parte de la Unidad solicitante o a la que esta delegue y copia de la orden de compra o contrato. En la factura correspondiente, en el apartado de la descripción de la obra, deberá hacer referencia al número y concepto del Contrato suscrito con el Ministerio de Salud, cifrado presupuestario, Categoría de Inversión, detalle del pago menos las retenciones correspondientes según la ley y líquido a pagar.

El pago se hará mediante cheque o transferencia bancaria a la cuenta establecida por el Contratista según la declaración jurada firmada por el mismo, adjunta al contrato.

Los pagos en virtud del contrato serán efectuados en un período no mayor a 30 días posterior a la fecha determinada para cada pago.

Si el contratante no efectuará cualquiera de los pagos al Contratista una vez vencido los 30 días establecidos en el contrato, contará con 30 días adicionales para resolver dicho impase, de lo contrario si en el plazo adicional no resolviere tal situación el contratante pagará al Contratista un interés de 0.016% del monto del pago atrasado por día de atraso.

Impuestos: El precio deberá incluir todos los tributos, impuesto y/o cargos, comisiones, etc. y cualquier gravamen que pueda recaer sobre el bien a proveer o la actividad del CONTRATISTA, incluido el IVA; En consecuencia, el CONTRATISTA será el único responsable de los mismos.

18. DEMORAS Y PRÓRROGAS DE PLAZO DE EJECUCIÓN DE LA OBRA

El Contratista está obligado a ejecutar el trabajo en el plazo establecido, por cuanto ningún retraso en la ejecución que le sea imputable, podrá tomarse como causal de prórroga para extender la duración del plazo contractual, sin embargo, el Ministerio de Salud, por medio de Autoridad competente podrá conceder prórroga mediante Resolución Razonada, firmada por el Titular únicamente si el retraso del contratista se debiere a causas no imputables al mismo, caso fortuito o de fuerza mayor, como:

1. Las que tengan origen en actos de la administración pública no previstos en los Documentos del Contrato, las huelgas y los acontecimientos imprevisibles que afecten el aprovisionamiento normal de la mano de obra, de materiales o de su transporte.
2. Los acontecimientos extraordinarios de origen natural que impidan al Contratista la adopción de las medidas necesarias para prevenir sus efectos, tales como lluvias (u otros fenómenos meteorológicos anormales) que superen la media prevista por el Servicio meteorológico Nacional u otro organismo competente, para el lugar y para la época de ejecución del contrato, que impidan trabajar.
3. Las órdenes impartidas por la Supervisión en coordinación con el encargado de la administración, seguimiento y ejecución del contrato que signifiquen modificaciones al proyecto o a las

especificaciones, cuando impliquen una modificación al Plan de Trabajo e Inversiones del Contratista.

Para efectos de trámite de solicitud de prórroga al plazo contractual, será requisito indispensable la elaboración y presentación de un informe técnico completo que respalde y justifique todas y cada una de las causales que motivan la respectiva solicitud de prórroga, debidamente firmada y sellada por el Contratista, el Supervisor y el encargado de la administración, seguimiento y ejecución del contrato.

Para tener derecho a la prórroga del plazo de la ejecución de la obra, el Contratista deberá hacer la solicitud correspondiente ante la Supervisión y el encargado de la administración, seguimiento y ejecución del contrato, dentro de los veinte (20) días previos a la finalización del plazo contractual, Debiendo el encargado de la administración, seguimiento y ejecución del contrato gestionar ante la ACP/UGP, con al menos quince (15) días de anticipación a la finalización del plazo de ejecución de la obra, el trámite correspondiente para la modificativa del contrato.

19. ORDEN DE CAMBIO

El contratante podrá ordenar la ejecución del proyecto, el aumento o disminución de las obras contratadas, o la ejecución de obras extraordinarias, hasta por un monto de un 15% del total del contrato. Para las disminuciones y aumentos de obras se utilizan los precios del presupuesto detallado. Para las obras extraordinarias deberán acordarse con el contratista los precios unitarios que serán utilizados que sean definidos mediante acta de negociación de precios unitarios.

En caso que el Contratante ordenara, durante la ejecución del Proyecto, una variación de las obras, el Contratista podrá acordar con el Contratante una ampliación del plazo.

En todos estos casos, será considerado como una modificación del contrato inicial y el Contratante deberá autorizarla, suscribiendo la orden de cambio respectiva.

Para solicitar la orden de cambio el encargado de la administración, seguimiento y ejecución del contrato con el apoyo del Supervisor deberá justificar y gestionar ante la UGP, con al menos quince (15) días de anticipación a la finalización del plazo de ejecución de la obra, el trámite correspondiente.

La justificación de la modificativa del contrato deberá estar firmada y sellada por el Contratista, el Supervisor y el encargado de la administración, seguimiento y ejecución del contrato.

20. MODIFICATIVAS

Si en la ejecución del presente Contrato hubiere necesidad de introducir modificaciones al mismo, que no afecten el objeto del Contrato, éstas se llevarán a cabo mediante Resolución Ministerial firmada por el Titular del MINSAL; y las que afecten el objeto del Contrato como incremento y disminución del mismo, únicamente podrán llevarse a cabo a través de Resolución Modificativa de Contrato, firmada por ambas partes.

21. PENALIDADES

La multa por cada semana de atraso en el plazo de ejecución de la obra es del 0.5%, hasta un máximo del 10% de las obras ejecutadas fuera del plazo contractual, previo informe emitido por parte de la persona encargada de la Administración, seguimiento y ejecución del Contrato, en el cual deberá consignar las

partidas y montos ejecutados fuera del plazo de ejecución de las obras. Cuando las multas superen el 10% se podrá efectiva la Garantía de Cumplimiento de Contrato.

La contratante no concederá nuevos contratos al contratista, mientras éste no cancele el valor total de las multas impuestas por esta institución por incumplimientos contractuales. Dichos pagos deberán ser realizados ante la Dirección General de Tesorería del Ministerio de Hacienda.

22. GARANTÍAS

22.1 Garantía de Cumplimiento de Contrato

Dentro de un máximo de quince (15) días siguientes a la distribución del contrato, deberá presentar en la ACP/UGP una Garantía de Cumplimiento de Contrato equivalente al diez por ciento (10%) del valor del contrato. Esta garantía deberá mantener su vigencia por 1 año contado a partir de la distribución del contrato. La garantía deberá ser extendida a favor del Ministerio de Salud, emitida por entidad financiera debidamente autorizada por la Superintendencia del Sistema Financiero de El Salvador

22.2 Garantía por pago de Anticipo

Cuando el Contratista lo requiera, el MINSAL podrá otorgarle un anticipo hasta por un monto equivalente al treinta por ciento (30%) del monto total del contrato para lo cual deberá presentar en la ACP/UGP una garantía de anticipo por el valor del 100% del anticipo a otorgar.

La Garantía de anticipo deberá ser válida a partir de la distribución del contrato durante el plazo de un año o hasta la deducción total del mismo. La garantía deberá ser extendida a favor del Ministerio de Salud, emitida por entidad financiera debidamente autorizada por la Superintendencia del Sistema Financiero de El Salvador. Se entregará a más tardar 15 días después de la distribución del contrato.

22.3 Garantía de Buena Obra

El Contratista garantizará la obra ejecutada, para lo cual entregará una garantía por el cinco por ciento (5%) del valor total del contrato y deberá presentarse en la ACP/UGP dentro de los quince (15) días posteriores de la fecha en que la obra haya sido recibida a entera satisfacción, de acuerdo al acta de recepción final que para tal efecto se levantará y estará vigente durante el plazo de veinticuatro (24) meses contados a partir de la recepción de obra.

La garantía deberá ser extendida a favor del Ministerio de Salud, emitida por una entidad financiera debidamente autorizada por la Superintendencia del Sistema Financiero de El Salvador.

23. SEGUROS

El contratista se obliga a constituir, a su costo, en la misma moneda que se establecen los pagos, los siguientes seguros con una compañía de seguros legalmente establecida en El Salvador.

Las coberturas mínimas de seguros y los deducibles serán:

- (a) para pérdida o daño de Equipo: 5 % del valor del contrato
- (b) para pérdida o daño a la propiedad (excepto a las Obras, Planta, Materiales y Equipos) en conexión con el Contrato 5% del valor del contrato
- (c) para lesiones o muerte:

- (i) de los empleados del Contratista: Según Planillas ISSS o certificado de inscripción
- (ii) de otras personas: 3 % del valor del contrato

De lo antes solicitado deberá anexar copia de las pólizas certificadas por notario, al documento de solicitud de anticipo o al primer informe mensual de actividades ejecutadas, el cual será aprobado por la Supervisión con el visto bueno del encargado de la administración, seguimiento y ejecución del contrato.

24. RESCISIÓN DEL CONTRATO

24.1 Rescisión por causa del Contratista

El Contratante tendrá derecho a rescindir el Contrato cuando el Contratista:

- a. Obre con dolo, culpa grave o reiterada negligencia en el cumplimiento de sus obligaciones.
- b. A juicio del Contratante ha empleado prácticas corruptas o fraudulentas al competir por o en la ejecución del Contrato.
- c. No iniciara los trabajos dentro del plazo establecido en la orden de inicio. El Contratante podrá conceder una prórroga en el plazo de inicio de obra, a solicitud del Contratista y siempre que la causa estuviera debidamente justificada. Si el Contratista no iniciara los trabajos dentro del nuevo plazo previsto, se declarará la rescisión del contrato sin más trámite.
- d. Si por causas injustificadas se retrasan las obras en un más del quince por ciento (15%), con respecto al Plan de Trabajo.
- e. Sin causa justificada abandone o interrumpa los trabajos por plazos mayores de cinco (5) días en más de dos (2) ocasiones, o por un período único mayor de quince (15) días.

Si el Contrato se rescinde por causa del Contratista, el encargado de la administración, seguimiento y ejecución del contrato deberá emitir un certificado en el que conste el valor de los trabajos realizados, menos los pagos recibidos por él hasta la fecha de emisión de dicho certificado.

24.2 Rescisión por causa del Contratante

El Contratista tendrá derecho a rescindir el Contrato, cuando el Contratante, suspenda la ejecución de la obra sin causa justificada por plazos mayores de cinco (5) días en más de dos (2) ocasiones, o por un período único mayor de veinte (20) días.

25. SOLUCIÓN DE CONTROVERSIAS

Se deja establecido que cualquier controversia que surja de la contratación propiciada, así como también sobre la interpretación de cláusulas contractuales y/o del presente documento, serán dirimidas conforme al siguiente procedimiento: En el caso de alguna disputa, controversia, discrepancia o reclamo entre el Contratante y el Proveedor que en la ejecución del contrato surgiere, se resolverá intentando primero la Resolución amigable de conflictos entre las partes y si por esta forma no se llegare a una solución, se recurrirá a los Tribunales comunes.

Resolución Amigable de Conflictos: Si alguna de las Partes objeta alguna acción o inacción de la otra Parte, la Parte que objeta podrá radicar una Notificación de Conflicto escrita a la otra Parte donde suministre en detalle la base de la discrepancia. La Parte que reciba la Notificación del Conflicto la considerará y la responderá dentro de siete (7) días hábiles siguiente a su recibo. Si esa Parte no responde

dentro de siete (7) días hábiles o si la discrepancia no puede resolverse de manera amigable dentro de siete (7) días hábiles siguientes a la respuesta de esa Parte, dicha disputa podrá ser presentada a la jurisdicción establecida en el presente contrato.

26. OBLIGACIONES Y RESPONSABILIDADES DEL CONTRATISTA.

Las obligaciones y responsabilidades del Contratista, sin menoscabo de otras contenidas en los documentos contractuales, son las siguientes:

26.1 Obligaciones.

- Total, ejecución de la Construcción del Proyecto.
- Llevar la Dirección Técnica de la obra, control de Calidad de toda la obra, certificados de calidad de los equipos y materiales, bitácora y otros Documentos de registro y control, durante el período de construcción, para ser revisados por el Supervisor, en caso contrario las obras no serán recibidas, hasta que se subsane, sin que esto sea justificante para ampliar el monto o plazo de ejecución de la Obra.
- Contratación de mano de obra.
- Cumplir con las obligaciones laborales estipuladas por la ley para el contratista y todos sus subcontratistas.
- Pago de planillas, cumpliendo con las obligaciones laborales estipuladas por la ley para el contratista y todos sus subcontratistas.
- Cumplir con las obligaciones laborales estipuladas por la ley.
- Llevar a cabo las gestiones necesarias para la mitigación de impactos ambientales derivados de la construcción.
- Mantener actualizado el programa físico financiero de la obra, hacer entrega mensualmente en forma escrita y en digital al Supervisor para efectos de pago.
- El cumplimiento total solicitado en las Especificaciones Técnicas, Numeral 1.13.

NORMAS DE SEGURIDAD E HIGIENE.

26.2 Responsabilidades.

- El Contratista asume toda responsabilidad de tipo laboral, proveniente de la ejecución del presente Contrato y la responsabilidad por los daños y perjuicios que pueda ocasionar durante la realización de la obra, la cual le podrá ser deducida penal, civil, administrativa o ambientalmente.
- El Contratista será responsable de cualquier reclamo por parte de terceros, que surja de la violación de cualquier ley o reglamento cometida por él, sus empleados o sus subcontratistas; liberando al Contratante y al Supervisor de cualquier responsabilidad.
- El contratista se obliga a obtener la aprobación escrita del Administrador de Contrato, en caso que cualquier miembro de su personal clave asignado al Proyecto, pueda ausentarse justificadamente de su cargo en periodos mayores de una semana. En estos casos, el Contratista deberá nombrar personal sustituto que posea capacidad comprobada igual o mejor que el ausente.
- Hasta la aceptación final de la obra, ésta se hallará bajo el cuidado y responsabilidad del Contratista, quién tomará todas las precauciones necesarias contra cualesquiera daños y perjuicios a la misma por la acción de los elementos, o causados por otra razón cualquiera, ya sean originados por la ejecución o falta de ejecución de la obra.
- El Contratista reconstruirá, reparará, restaurará sin compensación adicional, todos los daños y perjuicios a cualquier porción de la obra, antes de su terminación y de su aceptación, excepto los debidos a fuerza mayor que estuviesen más allá del Control del Contratista.
- En caso de suspensión de las obras, por cualquier causa, el Contratista será responsable de todos los materiales, debiendo proceder a un almacenamiento apropiado de los mismos, si fuera necesario y a

la provisión de un adecuado drenaje del camino, exigiendo para tal efecto y por su cuenta, las adecuadas estructuras temporarias.

- Desarrollar los Trabajos de acuerdo a los términos contractuales.
- Al terminar los Trabajos coordinar con la Supervisión y Administrador de Contrato, para las recepciones correspondientes, provisional y definitiva para las respectivas aceptaciones de las obras; realizadas levantando las Actas respectivas en cada recepción en las Unidades de Salud.
- Una vez recepcionadas las obras por la Supervisión el Contratista deberá gestionar y ejecutar:
 - Plan de operación y mantenimiento de planta de tratamiento.
 - Operación y mantenimiento de equipo de agua potable.
 - Equipo de ventilación mecánica y aire acondicionado.
 - Uso y mantenimiento de extintores.
- Visitar los lugares y sus alrededores donde se construirán las Unidades de Salud con el objeto de comprender y conocer la magnitud, naturaleza y complejidad de los trabajos a desarrollar, para la correcta determinación del monto de la oferta, la cual será por *Cálculos de Volúmenes de Obra, según formularios de oferta entregados por cada Unidad de Salud a Construir* y deberá corresponder a todos los trabajos realizados al final del plazo contractual en cada período, según programación que deberá presentar el contratista, tal y como se describen en estos términos. Esta visita no es de carácter obligatorio.
- Ante *la emergencia COVID-19 será obligación del contratista* cumplir con la reglamentación y lineamientos estipulados en el manual de medidas de prevención **COVID-19: MEDIDAS DE PREVENCIÓN EN OBRAS**. Y así garantizar la seguridad y salud del personal. (Ver ANEXO 1. MEDIDAS DE PREVENCIÓN COVID-19)

27. PLAN DE GESTIÓN AMBIENTAL Y SOCIAL (PGAS).

Con base en el Marco de Gestión Ambiental y Social (MGAS) del Programa, y del Plan de Gestión Ambiental y Social (PGAS) preliminar, el Contratista debe elaborar la versión final del PGAS, que deberá ser aplicado por el mismo Contratista en la Fase de Construcción.

En el PGAS, el contratista incluirá también todos los Requisitos medio ambientales, sociales y de seguridad y salud en el trabajo (ASSS) que se definió en la oferta y que se describen más adelante.

27.1 Requisitos Medio Ambientales, Sociales y de Seguridad y Salud en el Trabajo (ASSS) a incluir en el PGAS.

El Contratista deberá contar dentro de su personal no clave, con un especialista ambiental, social, de salud y seguridad calificado, para elaborar el Plan de Gestión Ambiental y Social, el cual incluirá los requisitos descritos en este apartado.

En la Elaboración del PGAS, además de las ASSS, el Contratista integrará al PGAS, los requerimientos del Marco de Gestión Ambiental y Social (MGAS) y el PGAS, la legislación local, y las políticas ambientales y sociales del BID que aplican al proyecto:

Política de Medio Ambiente y Cumplimiento de Salvaguardias - OP-703 y sus directrices operativas,

Política de acceso a la información - OP-102;

Política de Gestión de Riesgos de Desastres Naturales - OP-704;

Política de Igualdad de Género en el Desarrollo - OP-761.

27.2 Contenido Sugerido para una Política Ambiental y Social.

Como mínimo, el objetivo de la política de ejecución de las obras debe integrar la protección del medio ambiente, la salud y seguridad ocupacional y comunitaria, la igualdad de género, la igualdad de oportunidades, las consultas y participación comunitaria, la protección de la infancia, las personas

vulnerables (incluidas las personas con discapacidad), la violencia de género (VBG), la sensibilización y prevención del SIDA u otras enfermedades similares y un amplio compromiso de las partes interesadas en los procesos de planificación, programas y actividades de las partes involucradas en la ejecución de las Obras. El Contratante debe consultar con el BID sobre sus políticas de salvaguarda para acordar las cuestiones que deben incluirse, tales como: la adaptación al cambio climático, la adquisición de tierras y el reasentamiento, la protección a los derechos de los pueblos indígenas, etc. La política debe establecer el marco para el seguimiento y la mejora continua de los procesos y actividades y para generar informes sobre el cumplimiento de la política.

La política debe ser, en la medida de lo posible, breve pero específica y explícita y contar con indicadores para permitir reportar sobre el cumplimiento de la política de acuerdo con las Condiciones Particulares del Contrato.

Como mínimo, la política se basa en los compromisos de:

- Aplicar la buena práctica industrial internacional para proteger y conservar el medio 1. cumplir con las políticas ambientales y sociales del BID aplicables al Proyecto.
- Aplicar la buena práctica industrial internacional para proteger y conservar el medio ambiente natural y minimizar los impactos inevitables.
- Proporcionar y mantener un ambiente de trabajo sano y seguro y procedimientos de trabajo seguros.
- Proteger la salud y la seguridad de las comunidades locales y los usuarios, con especial preocupación por los discapacitados, los ancianos o vulnerables.
- Velar por que las condiciones de empleo y las condiciones de trabajo de todos los trabajadores que trabajan en las Obras cumplan los requisitos de los convenios laborales de la OIT a los que el país anfitrión es signatario.
- Ser intolerante y aplicar medidas disciplinarias para actividades ilegales. Ser intolerante y aplicar medidas disciplinarias para violencia de género (VBG), sacrificio de niños, abuso infantil y acoso sexual.
- Cuando las leyes nacionales contengan disposiciones respecto del empleo de menores El Contratista velar por el personal menores de 18 años, incorporar políticas explícitas que los protegen de actividades peligrosas.
- Incorporar una perspectiva de género y crear un entorno propicio en el que las mujeres y los hombres tengan la misma oportunidad de participar en la planificación y la ejecución de las Obras y de beneficiarse de ellas.
- Trabajar de manera cooperativa, incluso con los usuarios finales de las Obras, las autoridades pertinentes, los contratistas y las comunidades locales.
- Involucrarse y escuchar a las personas y organizaciones afectadas y responder a sus preocupaciones, con especial atención a las personas vulnerables, discapacitadas y ancianas.
- Proveer un ambiente que fomente el intercambio de información, opiniones e ideas sin temor a represalias.
- Disminuir los riesgos de contagio de VIH u otras enfermedades similares y mitigar los efectos del SIDA/VIH asociados a la ejecución de los trabajos.

Esta política debe ser decretada y firmada por la autoridad superior del Contratante con el fin de indicar que la misma será aplicada rigurosamente.

27.3 Contenido Mínimo de los Requisitos ASSS.

Se deberá desarrollar este apartado según lo indicado, en el formulario ASSS y Normas de Conducta Ambiental, Social y de Seguridad y Salud en el Trabajo.

Normas de Conducta Ambiental, Social y de Seguridad y Salud en el Trabajo (ASSS).

Las Normas de Conducta que se aplicará a los empleados y subcontratistas del Contratista según lo requerido:

El Contratista debe disponer de planes, políticas y procedimientos adecuados en función de su tamaño y mano de obra para gestionar adecuadamente a sus trabajadores directos e indirectos (tales como los

Subcontratistas), así como para tener planes adecuados para garantizar la salud y la seguridad de sus trabajadores.

No.	Elemento de la Oferta	Aplica	No Aplica
	<i>[los Requisitos del Contratante];</i>		x
	<i>[Marco de Gestión Ambiental y Social (MGAS)]</i>		x
	<i>[Evaluación de Impacto Ambiental y Social (EIAS)];</i>		x
	<i>[Plan de Gestión Ambiental y Social (PGAS)];</i>	x	
	<i>[Condiciones de Consentimiento (condiciones que la autoridad reguladora impuso vinculadas a los permisos o aprobaciones para el proyecto)];</i>	x	
	<i>[Mecanismo de Gestión de Quejas y Reclamos (si no está incluido en el PGAS)]</i>	x	
	<i>[Análisis Sociocultural;]</i>		x
	<i>[Plan de Consultas y Participación Comunitaria]</i>		x
	<i>[Políticas De Salvaguardias Ambientales y Sociales del BID]</i>	x	
	<i>[insertar cualquier otra información que se considere apropiada]</i>	x	

Además, el Oferente deberá presentar un esquema de cómo se implementará estas Normas de Conducta. Esto incluirá:

- Cómo se introducirá en los contratos labores,
- Qué capacitación se proporcionará,
- Cómo será monitoreado y
- Cómo el Contratista hará frente a las infracciones, por ejemplo, a través de análisis causas raíces, plan de acción correctivo).

Por otro lado, el Contratista proporcionará sus estadísticas laborales de lesiones, enfermedades y fatalidades del último año, incluyendo a sus subcontratistas (si aplica).

Requisitos de las Normas de Conducta.

Una Norma de Conducta satisfactoria contendrá obligaciones para todo el personal del proyecto (incluidos los subcontratistas y los trabajadores por jornal) que sean adecuados para abordar las siguientes cuestiones, como mínimo. Pueden añadirse otras obligaciones para responder a inquietudes particulares de la región, la ubicación y el sector del proyecto o a los requisitos específicos del proyecto. Los temas a tratar son:

- Cumplimiento de las leyes, normas y reglamentos aplicables de la jurisdicción.
- El de los requisitos de salud y seguridad aplicables (incluyendo el uso de equipo de protección personal prescrito, la prevención de accidentes evitables y la obligación de informar sobre condiciones o prácticas que representan un peligro para la seguridad de los trabajadores o de las comunidades del entorno o amenazan el medio ambiente).
- El uso de sustancias ilegales.
- No Discriminación (por ejemplo, en base a la situación familiar, etnia, raza, género, religión, idioma, estado civil, nacimiento, edad, orientación sexual, discapacidad o convicción política).
- Interacciones con los miembros de la comunidad (por ejemplo, para transmitir una actitud de respeto y no discriminación).
- El acoso sexual (por ejemplo, para prohibir el uso del lenguaje o el comportamiento, en particular hacia las mujeres o los niños, que sea inapropiado, acosador, abusivo, sexualmente provocativo, humillante o culturalmente inapropiado).

- Violencia o explotación (por ejemplo, la prohibición del intercambio de dinero, empleo, bienes o servicios a cambio de sexo, incluidos los favores sexuales u otras formas de comportamiento humillante, degradante o explotador).
- La protección de los niños (incluidas las prohibiciones contra el abuso, la corrupción o cualquier otro comportamiento inaceptable con los niños, la limitación de las interacciones con los niños y la seguridad en las zonas del proyecto).
- Requisitos de saneamiento (por ejemplo, para asegurar que los trabajadores utilicen las instalaciones sanitarias especificadas proporcionadas por su Contratante y no las áreas abiertas).
- Evitar los conflictos de intereses (tales como beneficios, contratos o empleo, o cualquier tipo de trato o favores preferenciales, no se proporcionan a ninguna persona con quien haya una conexión financiera, familiar o personal).
- Respetar las instrucciones de trabajo razonables (incluyendo las normas ambientales y sociales).
- Protección y uso adecuado de la propiedad (por ejemplo, para prohibir el robo, descuido o desperdicio).
- Obligación de denunciar violaciones de las Normas.
- No represalias contra los trabajadores que denuncien violaciones a las Normas, si dicho informe se hace de buena fe.

Las Normas de Conducta deben ser escritas en lenguaje sencillo y firmado por cada trabajador para indicar que:

- Recibió una copia de las Normas.
- Se le explicaron las Normas.
- Reconoció que la adhesión a esta Norma de Conducta es una condición de empleo; y
- Entiende que las violaciones de las Normas pueden resultar en consecuencias graves, hasta el despido, inclusive, o remisión a las autoridades legales.

27.4 Medidas a Implementar en Obra para Prevención del COVID 19.

El contratista deberá implementar medidas estrictas orientadas a la prevención y manejo del COVID 19 en la obra; y para ello deberá llevar a cabo los lineamientos propuestos en la publicación en el mes de abril de 2020 por la Organización Panamericana de la Salud y la Organización Mundial de la Salud. Tal como se muestra en el Anexo “COVID 19: MEDIDAS DE PREVENCION EN OBRA”.

28 NORMAS DE SEGURIDAD E HIGIENE.

El contratista y sub-contratistas cumplirán con todas las leyes y reglamentos vigentes en materia de legislación obrero-patronal; tendrán a su personal inscrito en el ISSS, AFP's, y demás requisitos legales, y cumplirá con todos sus lineamientos y reglamentos referentes a la ejecución de este tipo de proyectos; para lo cual, la supervisión podrá solicitar el respaldo necesario para verificar que se cumpla esta disposición

Cualquier empleado o colaborador que por cualquier motivo no pudiera ser inscrito, será asegurado por el contratista contra riesgos profesionales y deberá comprobar, en cualquier caso, a petición de la supervisión, el estar dando cumplimiento a este requerimiento.

De conformidad a las normas y disposiciones vigentes, el sub-contratista de instalaciones deberá proveer a sus trabajadores y a las personas que laboren en la obra o transiten por ella, todas las medidas de seguridad necesarias para impedir cualquier accidente.

Siempre que el área de trabajo presente peligro se usarán avisos, barreras de seguridad, tapiales, etc., para evitar cualquier accidente.

Así mismo, circularán en la obra personas ajenas a la construcción, por lo tanto, durante horas nocturnas deberán señalizarse e iluminarse todos aquellos lugares peligrosos, tales como zanjias, vacíos, escaleras, etc., a fin de evitar accidentes.

Las máquinas, aparatos e instalaciones provisionales que funcionen durante la obra, deberán satisfacer las medidas de seguridad a que están sometidas, por las disposiciones oficiales vigentes. Las extensiones eléctricas para alumbrado y fuerza para herramientas se harán siempre con cables protegidos para intemperie y uso pesado, incluyendo hilo neutro conectado a "tierra". No se permitirá ninguna extensión que no esté dotada de un interruptor de protección adecuado al servicio.

Todos los materiales inflamables o de fácil combustión deberán almacenarse perfectamente en una sección especial, aislada de las oficinas y de las bodegas normales, controlándola con un acceso restringido y colocando avisos en la entrada que contengan leyendas de no fumar ni encender fósforos.

En un lugar visible y a una distancia de 3 metros antes de la entrada, se colocarán extintores contra incendio del tipo y capacidad adecuados a los materiales y volumen que se almacenen en esta bodega.

En caso de emplearse procedimientos constructivos con flamas vivas, soldaduras por arco o resistencias eléctricas, deberá proveerse el área de trabajo de extintores contra incendio tipo abc y de 5 kg. De capacidad y en número adecuado a la magnitud del trabajo que se ejecute.

Ya sea en los almacenes, en los talleres o en las oficinas administrativas, se instalarán botiquines médicos de emergencia para primeros auxilios. El sub-contratista se comprometerá a que su personal obrero guarde una compostura correcta en el área de su trabajo y evitará que deambule en zonas que no sean las de su labor.

Para ayudar a implantar un adecuado control del personal laboral en la obra, el sub-contratista deberá proveer de uniformes a todos sus obreros, para que éstos sean fácilmente identificados.

Con carácter obligatorio, todos los trabajadores y el personal de supervisión de la obra deberán usar un casco de seguridad y los colores serán asignados según la actividad a ejecutar según lo que determine el ministerio de trabajo o el encargado de seguridad laboral. Igualmente, y de acuerdo con el tipo de trabajo ejecutado, se debe establecer el uso de lentes de seguridad, protectores auditivos, guantes, caretas, pecheras, zapatos aislados y reforzados con casco de acero, cinturones de seguridad y demás implementos que protejan la integridad física del trabajador.

Los obreros y técnicos que laboren en la construcción deberán portar gafetes de identificación con fotografía, en donde muestre el nombre de la empresa a la que pertenece, nombre completo, especialidad de su trabajo, tipo de sangre, dirección y teléfono en donde avisar en caso de accidente, adicionalmente todos los obreros deberán vestir camisas con el nombre o distintivo de la empresa.

No se admitirá que el personal tome sus alimentos dentro del área de trabajo de la obra, pero se deberán establecer estaciones para darles de beber agua purificada en vasos desechables, que se desecharán en recipientes especiales junto al depósito de agua.

Si fuera necesario cocinar o calentar los alimentos dentro de las instalaciones deberá hacerse fuera de las áreas en construcción, en un lugar que se determinará de común acuerdo con la supervisión mediante la aprobación de un plano de instalaciones provisionales el cual deberá contemplar un espacio para comedores.

La ubicación de los servicios sanitarios para el personal, tanto obrero como administrativo del contratista, deberá ser escogida de común acuerdo con la supervisión, pero el área que se asigne para este objetivo tendrá una limpieza constante y un servicio de vigilancia de tal forma que se evite cualquier desorden posible. Esto será exclusivamente de la responsabilidad del contratista.

Es responsabilidad del contratista el mantenimiento de las buenas condiciones de limpieza en todas las áreas de trabajo, eliminando diariamente todos los desperdicios y sobrantes de material.

El contratista será responsable ante el Contratante de aparecer como patrón único de cualquier obrero, operario o empleado que de alguna forma realice trabajos para el contratista o para los subcontratistas encargados de llevar a cabo la ejecución de la obra, comprendida en los planos y especificaciones, que forma parte del contrato por obra, pactado entre el Contratante y el contratista.

El contratista mantendrá en la obra (en horas laborales), un profesional autorizado (residente del proyecto), capacitado para recibir las instrucciones de la supervisión y esta persona deberá, si es posible, ser la misma en todo el desarrollo del trabajo. Este representante contará con los auxiliares necesarios para hacer una vigilancia estricta y efectiva del trabajo.

Por lo tanto, el contratista será el responsable de todos los actos del personal a su cargo, incluyendo daños a terceros. Además, lo instruirá sobre las siguientes restricciones y dispondrá los medios para vigilar su cumplimiento, tomando en cuenta que la falta de una o varias de estas disposiciones puede significar la expulsión de la obra tanto del personal como del contratista mismo.

- a. No se permitirá el uso de armas de ningún tipo.
- b. No se permitirá la venta y consumo de bebidas alcohólicas o tóxicas.
- c. No se permitirá arrojar basura o desechos en otras zonas fuera del límite de las obras o en las calles adyacentes a la misma.
- d. No se permitirá pintar paredes, puertas o elementos constructivos con leyendas, figuras o representaciones, prácticas que atenten contra la moral, buenas costumbres o que no tengan que ver con indicaciones de la obra.
- e. Todo el personal autorizado para conducir vehículos está obligado a cumplir las indicaciones del señalamiento de tránsito. Pero si no lo hubiese, quedan establecidas como zonas de restricción de velocidad, todas aquellas ubicadas en las cercanías de las instalaciones o cualquier otro que se especifique.

GARANTÍA DE CUMPLIMIENTO (GARANTÍA BANCARIA)

(Incondicional)

[El Banco/Oferente seleccionado que presente esta Garantía deberá completar este formulario según las instrucciones indicadas entre corchetes, si el Contratante solicita esta clase de garantía.]

[Indique el Nombre del Banco, y la dirección de la sucursal que emite la garantía]

Beneficiario: *[indique el nombre y la dirección del Contratante]*

Fecha: *[indique la fecha]*

GARANTIA DE CUMPLIMIENTO No. *[indique el número de la Garantía de Cumplimiento]*

Se nos ha informado que *[indique el nombre del Contratista]* (en adelante denominado “el Contratista”) ha celebrado el Contrato No. *[indique el número referencial del Contrato]* de fecha *[indique la fecha]* con su entidad para la ejecución de *[indique el nombre del Contrato y una breve descripción de las Obras]* en adelante “el Contrato”).

Así mismo, entendemos que, de acuerdo con las condiciones del Contrato, se requiere una Garantía de Cumplimiento.

A solicitud del Contratista, nosotros *[indique el nombre del Banco]* por este medio nos obligamos irrevocablemente a pagar a su entidad una suma o sumas, que no exceda(n) un monto total de *[indique la cifra en números]* *[indique la cifra en palabras]*,² la cual será pagada por nosotros en los tipos y proporciones de monedas en las cuales el Contrato ha de ser pagado, al recibo en nuestras oficinas de su primera solicitud por escrito, acompañada de una comunicación escrita que declare que el Contratista está incurriendo en violación de sus obligaciones contraídas bajo las condiciones del Contrato sin que su entidad tenga que sustentar su demanda o la suma reclamada en ese sentido.

Esta Garantía expirará el *[indicar el día]* día del *[indicar el mes]* mes del *[indicar el año]*³ Consecuentemente, cualquier solicitud de pago bajo esta Garantía deberá recibirse en esta institución en o antes de esta fecha.

² El Garante (banco) indicará el monto que representa el porcentaje del Precio del Contrato estipulado en el Contrato y denominada en la(s) moneda(s) del Contrato o en una moneda de libre convertibilidad aceptable al Contratante.

³ Indique la fecha que corresponda veintiocho días después de la Fecha de Terminación Prevista. El Contratante deberá observar que, en el caso de prórroga del plazo de terminación del Contrato, el Contratante necesitará solicitar una extensión de esta Garantía al Garante. Dicha solicitud deberá ser por escrito y presentada antes de la expiración de la fecha establecida en la Garantía. Al preparar esta Garantía el Contratante podría considerar agregar el siguiente texto al formulario, al final del penúltimo párrafo: “El Garante conviene en una sola extensión de esta Garantía por un plazo no superior a [seis meses]/[un año], en respuesta a una solicitud por escrito del Contratante de dicha extensión, la que será presentada al Garante antes de que expire la Garantía.”

Esta Garantía está sujeta a las *Reglas uniformes de la CCI relativas a las garantías pagaderas contra primera solicitud (Uniform Rules for Demand Guarantees)*, Publicación del CCI No. 458. (ICC, por sus siglas en inglés), excepto que el subpárrafo (ii) del subartículo 20 (a) está aquí excluido.

[Firma(s) del (los) representante(s) autorizado(s) del banco]

GARANTÍA DE CUMPLIMIENTO (FIANZA)

[El Garante/ Oferente seleccionado que presenta esta fianza deberá completar este formulario de acuerdo con las instrucciones indicadas en corchetes, si el Contratante solicita este tipo de garantía]

Por esta Fianza *[indique el nombre y dirección del Contratista]* en calidad de Mandante (en adelante “el Contratista”) y *[indique el nombre, título legal y dirección del garante, compañía afianzadora o aseguradora]* en calidad de Garante (en adelante “el Garante”) se obligan y firmemente se comprometen con *[indique el nombre y dirección del Contratante]* en calidad de Contratante (en adelante “el Contratante”) por el monto de *[indique el monto de fianza]* *[indique el monto de la fianza en palabras]*⁴, a cuyo pago en forma legal, en los tipos y proporciones de monedas en que deba pagarse el Precio del Contrato, nosotros, el Contratista y el Garante antemencionados nos comprometemos y obligamos colectiva y solidariamente a nuestros herederos, albaceas, administradores, sucesores y cesionarios a estos términos.

Considerando que el Contratista ha celebrado con el Contratante un Contrato *[indique el número]* con fecha⁵ *días* de *[indique el mes]* de *[indique el año]* para *[indique el nombre del Contrato]* de acuerdo con los documentos, planos, especificaciones y modificaciones de los mismos que, en la medida de lo estipulado en el presente documento, constituyen por referencia parte integrante de éste y se denominan, en adelante, el Contrato. Esta garantía tendrá una vigencia de _____ contados a partir de la distribución del Contrato.

Por lo tanto, la Condición de esta Obligación es tal que si el Contratista diere pronto y fiel cumplimiento a dicho Contrato (incluida cualquier modificación del mismo), dicha obligación quedará anulada y, en caso contrario, tendrá plena vigencia y efecto. En cualquier momento que el Contratista esté en violación del Contrato, y que el Contratante así lo declare, cumpliendo por su parte con las obligaciones a su cargo, el Garante podrá corregir prontamente el incumplimiento o deberá proceder de inmediato a:

- (1) llevar a término el Contrato de acuerdo con las condiciones del mismo, o
- (2) obtener una oferta u ofertas de Oferentes calificados y presentarla(s) al Contratante para llevar a cabo el Contrato de acuerdo con las Condiciones del mismo y, una vez que el Contratante y el Garante hubieran determinado cuál es el Oferente que ofrece la oferta evaluada más baja que se ajusta a las condiciones de la licitación, disponer la celebración de un Contrato entre dicho Oferente y el Contratante. A medida que avancen las Obras (aun cuando existiera algún incumplimiento o una serie de incumplimientos en virtud del Contrato o los Contratos para completar las Obras de conformidad con lo dispuesto en este párrafo), proporcionará fondos suficientes para sufragar el costo de la terminación de las Obras, menos el saldo del Precio del Contrato, pero sin exceder el monto fijado en el primer párrafo de este documento,

⁴ El Fidor debe indicar el monto equivalente al porcentaje del precio del Contrato especificado en las CEC, expresado en la(s) moneda(s) del Contrato, o en una moneda de libre convertibilidad aceptable para el Contratante.

⁵ Fecha de la carta de aceptación o del Convenio.

incluidos otros costos y daños y perjuicios por los cuales el Garante pueda ser responsable en virtud de la presente fianza. La expresión "saldo del Precio del Contrato" utilizada en este párrafo significará el monto total pagadero por el Contratante al Contratista en virtud del Contrato, menos el monto que el Contratante hubiera pagado debidamente al Contratista, o

- (3) pagar al Contratante el monto exigido por éste para llevar a cabo el Contrato de acuerdo con las Condiciones del mismo, hasta un total que no exceda el monto de esta fianza.

El Garante no será responsable por una suma mayor que la penalización específica que constituye esta fianza.

Cualquier juicio que se entable en virtud de esta fianza deberá iniciarse antes de transcurrido un año a partir de la fecha de emisión del certificado de terminación de las obras.

Ninguna persona o empresa del Contratante mencionado en el presente documento o sus herederos, albaceas, administradores, sucesores y cesionarios podrá tener o ejercer derecho alguno en virtud de esta fianza.

En fe de lo cual, el Contratista ha firmado y estampado su sello en este documento, y el Garante ha hecho estampar su sello institucional en el presente documento, debidamente atestiguado por la firma de su representante legal, a los *[indique el número]* días de *[indique el mes]* de *[indique el año]*.

[Firma(s) del (los) representante(s) autorizado(s) del banco]

GARANTÍA BANCARIA/FIANZA POR PAGO DE ANTICIPO

[El Banco Afianzadora/ Oferente seleccionado, que presenta esta Garantía deberá completar este formulario de acuerdo con las instrucciones indicadas entre corchetes, si en virtud del Contrato se hará un pago anticipado]

[Indique el Nombre del Banco o Institución Afianzadora, y la dirección de quien emite la garantía]

Beneficiario: *[Nombre y dirección del Contratante]*

Fecha: *[indique la fecha]*

GARANTIA POR PAGO DE ANTICIPO No.: *[indique el número]*

Se nos ha informado que *[nombre del Contratista]* (en adelante denominado “el Contratista”) ha celebrado con ustedes el contrato No. *[número de referencia del contrato]* de fecha *[indique la fecha del contrato]*, para la ejecución de *[indique el nombre del contrato y una breve descripción de las Obras]* (en adelante denominado “el Contrato”).

Así mismo, entendemos que, de acuerdo con las condiciones del Contrato, se dará al Contratista un anticipo contra una garantía por pago de anticipo por la suma o sumas indicada(s) a continuación.

A solicitud del Contratista, nosotros *[indique el nombre del Banco/ Afianzadora]* por medio del presente instrumento nos obligamos irrevocablemente a pagarles a ustedes una suma o sumas, que no excedan en total *[indique la(s) suma(s) en cifras y en palabras]* contra el recibo de su primera solicitud por escrito, declarando que el Contratista está en violación de sus obligaciones en virtud del Contrato, porque el Contratista ha utilizado el pago de anticipo para otros fines a los estipulados para la ejecución de las Obras.

Como condición para presentar cualquier reclamo y hacer efectiva esta garantía, el referido pago mencionado arriba deber haber sido recibido por el Contratista en su cuenta número *[indique número]* en el *[indique el nombre y dirección del banco/ Afianzadora]*.

El monto máximo de esta garantía se reducirá progresivamente a medida que el monto del anticipo es reembolsado por el Contratista según se indique en las copias de los estados de cuenta de pago periódicos o certificados de pago. Esta garantía expirará, a más tardar, en el *[indique el número]* día del *[indique el mes]* de *[indique el año]*. Por lo tanto, cualquier demanda de pago bajo esta garantía deberá recibirse en esta oficina en o antes de esta fecha.

Esta garantía está sujeta a los *Reglas Uniformes de la CCI relativas a las garantías pagaderas contra primera solicitud (Uniform Rules for Demand Guarantees)*, ICC Publicación No. 458.

[firma(s) del representante(s) autorizado(s) del Banco] _____

GARANTÍA DE BUENA OBRA/FIANZA

(NOMBRE Y GENERALES DE REPRESENTANTE LEGAL DE LA ENTIDAD FINANCIERA). Actuando en nombre y representación de (NOMBRE DE LA ENTIDAD FINANCIERA), del domicilio de _____ que en adelante se llamará _____ OTORGA:

Que se constituye fiador de (NOMBRE DEL CONTRATISTA) hasta por la cantidad de _____ (EN LETRAS) _____ a fin de garantizar al Ministerio de Salud, la buena calidad de la obra que (NOMBRE DEL CONTRATISTA) _____ Ha entregado bajo el contrato numero ___ Celebrado el día _____ de _____ de dos mil _____.

Entre (NOMBRE DEL REPRESENTANTE LEGAL DEL CONTRATISTA Y/O LA PERSONA NATURAL) Actuando en su calidad de _____ de (NOMBRE DE LA SOCIEDAD) por una parte y por la otra (TITULAR DEL RAMO DE SALUD), actuando en nombre del Ministerio de Salud, en su calidad de Ministro de Salud.

Dicho contrato se refiere al: "NOMBRE, No. DEL PROCESO DE COMPARACION DE PRECIOS NÚMERO DE CONTRATO" _____. Esta Fianza estará vigente por el plazo de ----- contados a partir de la fecha en que la obra _____ objeto del contrato en mención sean recibidos en su totalidad y a entera satisfacción por el MINSAL, de acuerdo al acta de recepción final que para tal efecto levante el MINSAL. La presente fianza podrá hacerse efectiva, con el simple requerimiento escrito que haga el Ministro de Salud.

(NOMBRE INSTITUCION FIADORA)

Especialmente estipula que ningún cambio, prórroga de plazo, alteración o adición a los términos del contrato o a los documentos contractuales incorporados al mismo, afectaran en forma alguna las obligaciones del fiador de acuerdo con este instrumento, renuncia al aviso de cualquier cambio, prórroga de plazo, alteración o adición a los términos del contrato o de los documentos contractuales.

La ejecución de esta fianza no precisará más trámite que la comunicación oficial del Ministro de Salud

(NOMBRE INSTITUCIÓN FIADORA)

Para los efectos de esta fianza se señala la ciudad de _____ como domicilio y se somete a la competencia de sus tribunales, renuncia al beneficio de excusión de bienes, al derecho de apelar del decreto de embargo, sentencia de remate y demás resoluciones apelables del juicio o de sus incidentes, y autoriza que sea depositaria de los bienes que se embarguen, la persona que designe el Ministerio de Salud, revelado a quien se nombre de la obligación de rendir fianza.

En testimonio de lo cual firma la presente en _____, a los ___ días del mes de _____ de _____.

FIRMA

FORMULARIO: DECLARACIÓN JURADA DE CUENTA BANCARIA A COMPLETAR POR EL GANADOR

1.0 DECLARANTE

1.1 Persona Natural o Jurídica

NOMBRES Y APELLIDOS O RAZON SOCIAL	NIT	DUI O PASAPORTE	TELEFONO
DIRECCION	CIUDAD	CORREO ELECTRONICO	

1.2 Representante Legal o Apoderado (Solo personas Jurídicas)

NOMBRES Y APELLIDOS O RAZON SOCIAL	NIT	CORREO ELECTRÓNICO	TELEFONO

Por este medio declaro bajo juramento que la cuenta que detallo a continuación, será utilizada por el Estado por medio de la Dirección General de Tesorería para cancelar cualquier tipo obligación que realice la institución y que sean legalmente exigibles, según lo establecido en el Art. 77, de la Ley Orgánica de Administración Financiera del Estado.

La cuenta a declarar es la siguiente:

NOMBRE DE LA CUENTA	NUMERO DE LA CUENTA	CORRIENTE	AHORRO	NOMBRE DEL BANCO

DECLARO BAJO JURAMENTO LO SIGUIENTE:

1. Que los datos que proporciono en este documento son verdaderos y que conozco las Normas Legales y Administrativas que regulan esta declaración jurada.
2. Que en caso de actuar como representante legal, declaro que el poder con el que actuo es suficiente para asumir todas las responsabilidades.

San Salvador, _____

Firma: _____
Nombre: _____
DUI: _____

Formulario 08 - Declaración Jurada referente a litigios

Señores
Unidad de Gestión del Programa UGP/MINSAL
Presente

Atendiendo la invitación recibida para participar en el proceso de Comparación de Precios-----
-----, para el suministro de -----, efectuada por el área de adquisiciones y
contrataciones ACP/UGP, luego de examinar las especificaciones técnicas recibidas, presento la
oferta para el suministro real y efectivo de -----para ser entregados en
_____, detallados en los documentos adjuntos a esta carta.

Al presentar la propuesta como _____ (persona natural, persona jurídica o
asociación, según aplique), declaro bajo juramento, que:

1. No he incurrido en ninguna de las prohibiciones que me impida contratar con el Estado Salvadoreño, ni con las entidades del sector público de El Salvador;
2. No tenemos ninguna sancione pendiente del Banco ni de ninguna otra Entidad Internacional.
3. Los equipos y materiales a ser utilizados en la prestación de los bienes o servicios son originarios de países miembros del BID.
4. No poseemos antecedentes sistemáticos de fallos judiciales o laudos arbitrales en nuestra contra.
5. Me comprometo a entregar y proveer los bienes o servicios con sujeción a los requisitos que se estipulan en las Especificaciones Técnicas y por los precios detallados en mi Oferta.
6. Garantizo la veracidad y exactitud de la información y las declaraciones incluidas en los documentos de la oferta, formularios y otros anexos.
5. Me comprometo a no incurrir o denunciar cualquier acto relacionado con prácticas prohibidas que fuere de mi conocimiento durante el desarrollo del proceso.

Atentamente,

Nombre y firma del Representante Legal, Nombre de la Empresa
o persona natural
(Lugar y fecha)

